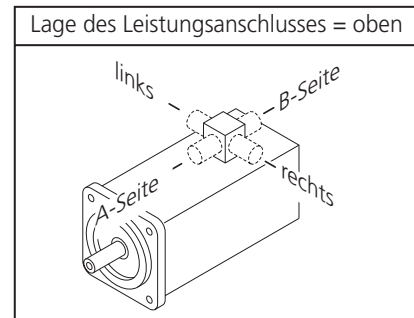
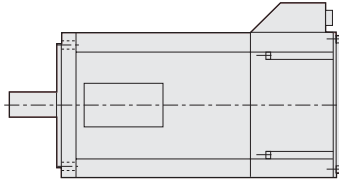

Bemerkung:

- ① Haltebremse "1" ist nur mit Motorbaulänge "A" und "B" lieferbar
Haltebremse "3" ist nur mit Motorbaulänge "C" und "D" lieferbar
- ② bei Blick von vorne auf Abtriebswelle (siehe Bild 1)
- ③ Gehäuseausführung "P" ist nur mit Motorbaulänge "A" und "C" lieferbar
Siehe Projektierungsunterlagen für Definition von Schutzart IP68

Bildbeispiel: MHD112**Bild 1**

Note:

- ① Holding brake "1" is only available with motor length "A" and "B"
Holding brake "3" is only available with motor length "C" and "D"
- ② Looking from front onto driven shaft (see picture 1)
- ③ Housing design "P" is only available with motor length "B" and "C"
See project manual for definition of protection mode IP68

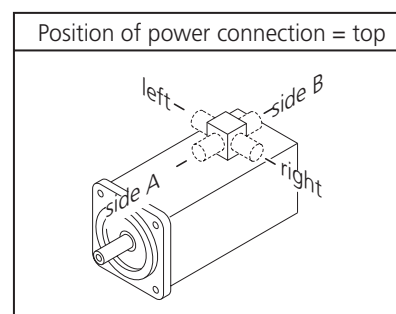
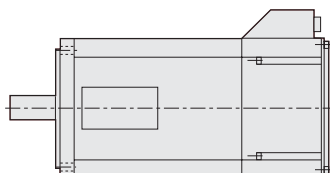
Illustration example: MHD112**Picture 1**