

Le système de transport économique pour l'industrie alimentaire et de l'emballage

Rexroth VarioFlow S



Rexroth VarioFlow S – tout plaide en sa faveur

VarioFlow S – Le système de transport économique et sûr pour l'industrie alimentaire et l'industrie de l'emballage. Avec des détails innovants et des caractéristiques d'équipement spécifiques à ces secteurs industriels, ce système de transport à chaîne apporte un nouvel élan à votre production. Constatez par vous-même.

Acier inoxydable – la solution la plus propre

Dans l'industrie alimentaire, de strictes directives d'hygiène sont en vigueur. Le VarioFlow S représente ici le premier choix. En complément à la version en aluminium, nous proposons maintenant une variante en acier inoxydable d'entretien facile – pour les exigences d'hygiène et de propreté les plus élevées.

Un autre avantage : la construction en système ouvert – la solution astucieuse contre les dépôts de saleté.

Aucun dépôt de saleté à des endroits inaccessibles, nettoyage simple : grâce à la construction en système ouvert

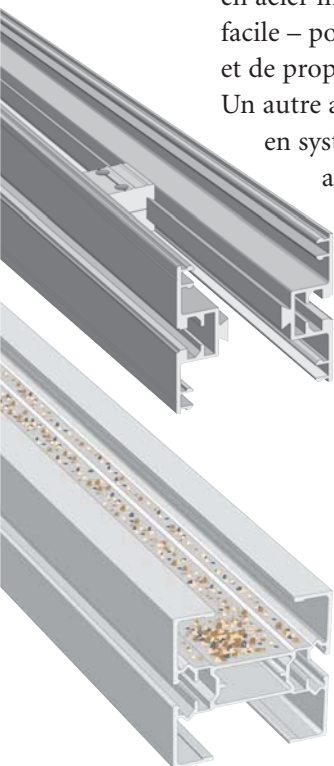

Moins de coûts – plus de liberté

Des forces de traction chaîne énormes allant jusqu'à 1 250 N et la technique de courbes brevetée permettent de réaliser des longues sections avec un seul entraînement. Cela réduit les coûts et permet une

nette économie de surface par rapport aux solutions traditionnelles. La possibilité d'accumulation dans les courbes reste garantie. Des roulements à billes réduisent le frottement et augmentent la durée de vie de votre installation.

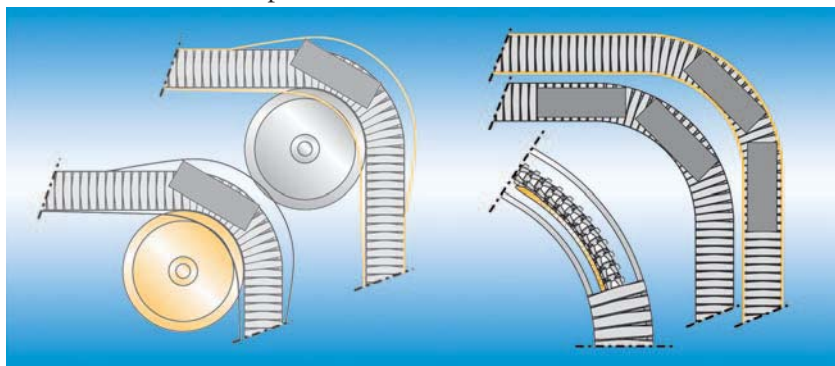

Comparée à la variante avec courbe à disque, la nouvelle technique de courbes offre davantage d'espace sur le rayon intérieur. L'avantage : libre transport du matériel

Autres détails économiques

Les glissières sont clipsées et façonnées de manière symétrique. Ainsi, elles peuvent être montées rapidement et, en cas d'usure, être simplement retournées et utilisées à nouveau.

La construction particulière des chaînes larges permet un guidage sûr par les faces extérieures en cas de retour. Un guidage de chaîne central supplémentaire n'est plus nécessaire.

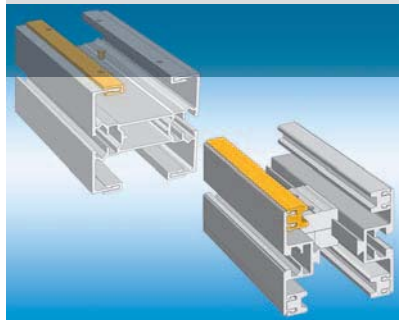

Les nouvelles glissières apportent de grands avantages pour le montage

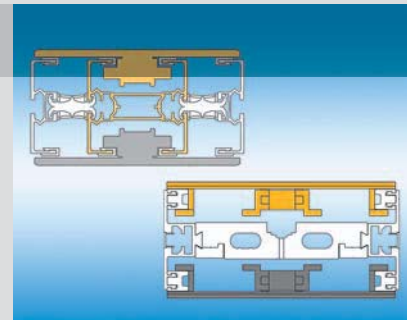

Des rainures latérales sur les côtés de la chaîne garantissent un guidage sûr de celle-ci.



Transport rapide et sûr de bouteilles en PET

**Facile à planifier –
rapide à mettre en œuvre**

La bibliothèque détaillée de modules CAO vous aide efficacement lors de la planification de l'installation. Un logiciel de planification performant est disponible pour la génération des nomenclatures et le dimensionnement des chaînes. Le système est assemblé très rapidement car tous les modules sont déjà prémontés et ajustés de manière modulaire les uns avec les autres.

**Extrêmement adaptable –
extensible à volonté**

VarioFlow S peut être adapté à tout moment, rapidement, et sans problème à de nouvelles tâches. Cela est rendu possible grâce à une extension du système ou à l'échange de certains éléments comme la chaîne ou les glissières – tout simplement et directement chez vous.



Utilisation dans l'industrie pharmaceutique



Les guidages complexes des sections sont réalisables sans problème



Des emballages plus gros circulent également avec aisance à travers les courbes



Montage et démontage sans problème de la chaîne : à chaque endroit du système de transport, la fermeture par clip rend les outils superflus

Une chaîne adaptée à chaque situation

Nous proposons la chaîne de transport optimale – pour chaque produit, chaque taille d'emballage et chaque guidage de section. Choisissez parmi les largeurs de chaînes 80, 100, 160, 240 et 320 mm.

Toutes les chaînes sont disponibles en finition lisse, avec garniture caoutchoutée pour accroître l'adhérence ou comme chaîne à taquets avec des hauteurs de 22 ou 42 mm. Les surfaces de la chaîne presque fermées permettent même le transport des pièces les plus petites.

Rexroth – systèmes de transport et plus

En tant que partenaire système pour tous les secteurs de l'automatisation, Rexroth offre une large gamme de produits – de la technique linéaire et de la technique montage jusqu'à la technique d'entraînement et de commande en passant par la pneumatique et l'hydraulique. Nous vous proposons bien sûr aussi des solutions faites sur mesure pour répondre à vos besoins particuliers.



VarioFlow S dispose de différents modèles de chaînes pour les produits les plus variés

Un système – d'innombrables possibilités

Le grand choix de chaînes, courbes et guidages latéraux standardisés ainsi que la possibilité de combinaison avec le système modulaire de profilés Rexroth révèlent de nouvel-

les libertés d'action pour la planification et la réalisation. Que ce soit un transport vertical ou horizontal, ce système vient même à bout des guidages de section critiques pour lesquels d'autres systèmes de transport sont voués à l'échec.

Systeme de transport à chaîne VarioFlow S

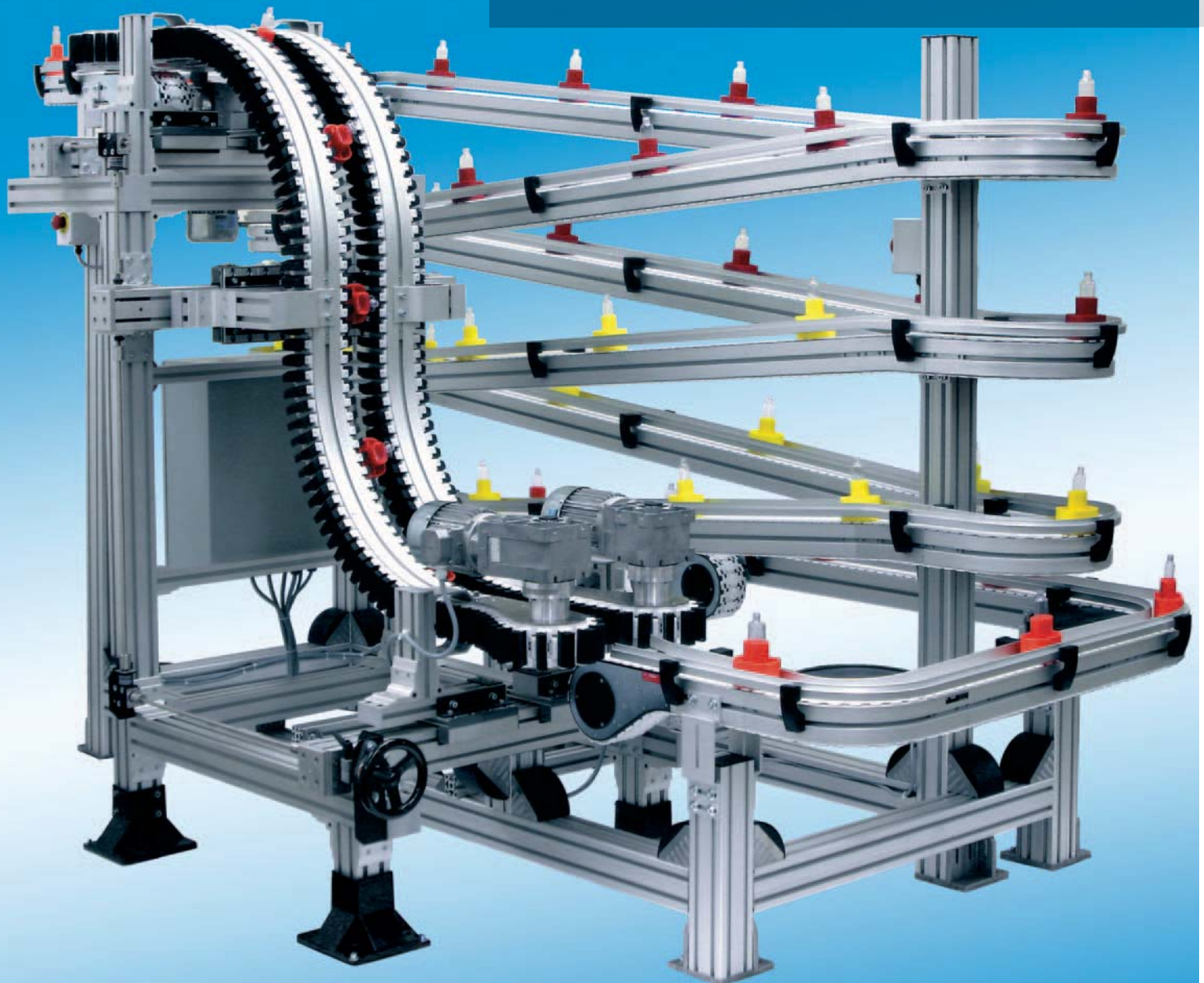

Bosch Rexroth AG
Linear Motion and
Assembly Technologies
Postfach 30 02 07
70442 Stuttgart, Allemagne
Tel. +49 (0)7 11 8 11-3 06 98
Fax +49 (0)7 11 8 11-3 03 64
www.boschrexroth.com/brl

Suisse

Bosch Rexroth Schweiz AG
Hemrietstraße 2
CH-8863 Buttikon
Tel. +41 (0) 55 46 46-1 11
Fax +41 (0) 55 46 46-2 22

Belgique

Bosch Rexroth N.V.
Industrielaan 8
B-1470 Ternat
Tel. +32 (0)2 5 82 31 80
Fax +32 (0)2 5 82 43 10

Canada

Bosch Rexroth Canada Corp.
3426 Mainway Drive
Burlington, Ontario L7M 1A8
Tel. +1 905 335-5511
Fax +1 905 335-4184

France

Bosch Rexroth SAS
BP 13 - ZI de la Trentaine
F-77501 Chelles Cedex
Tel. +33 (0)1 64 72 81 34
Fax +33 (0)1 64 72 81 31