

Axialkolben- Verstellpumpe

A15VSO/A15VLO Baureihe 12

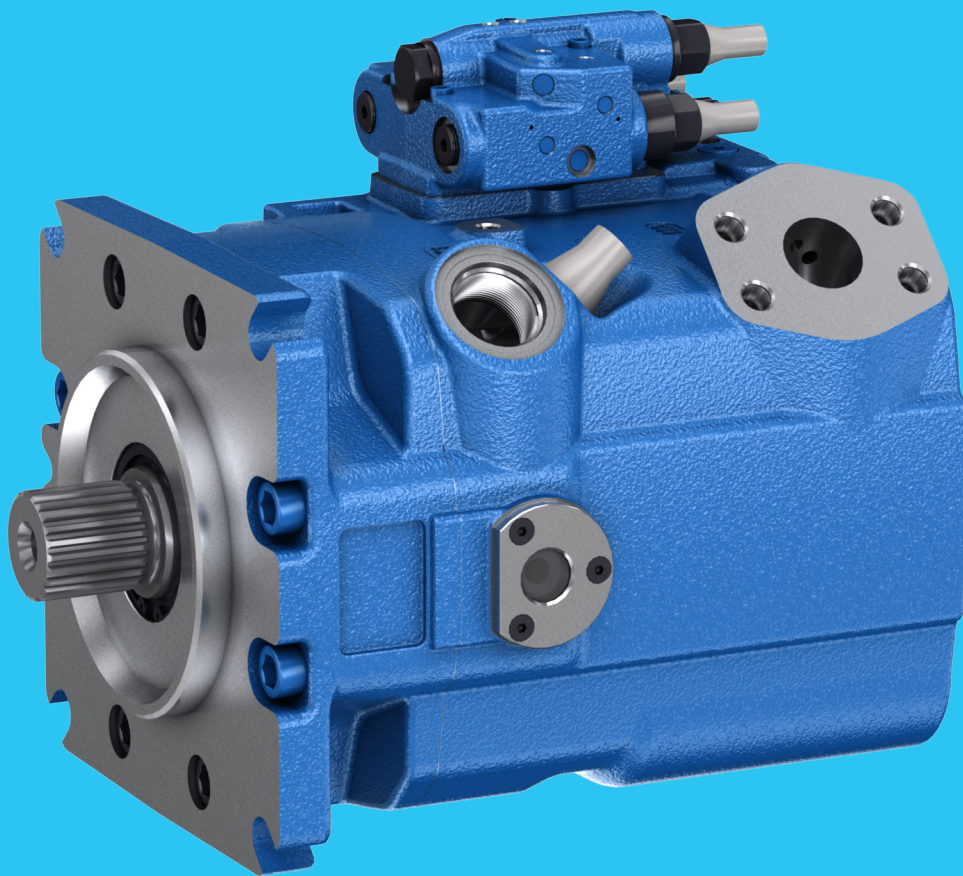

© Bosch Rexroth AG 2023. Alle Rechte vorbehalten, auch bzgl. jeder Verfügung, Verwertung, Reproduktion, Bearbeitung, Weitergabe sowie für den Fall von Schutzrechtsanmeldungen.

Die angegebenen Daten dienen allein der Produktbeschreibung. Eine Aussage über eine bestimmte Beschaffenheit oder eine Eignung für einen bestimmten Einsatzzweck kann aus unseren Angaben nicht abgeleitet werden.

Die Angaben entbinden den Verwender nicht von eigenen Beurteilungen und Prüfungen. Es ist zu beachten, dass unsere Produkte einem natürlichen Verschleiß- und Alterungsprozess unterliegen.

Auf der Titelseite ist eine Beispielkonfiguration abgebildet. Das ausgelieferte Produkt kann daher von der Abbildung abweichen.

Die Originalbetriebsanleitung wurde in deutscher Sprache erstellt.

Inhalt

1	Zu dieser Dokumentation	5
1.1	Gültigkeit der Dokumentation.....	5
1.2	Erforderliche und ergänzende Dokumentationen	5
1.3	Darstellung von Informationen.....	6
1.3.1	Sicherheitshinweise.....	6
1.3.2	Symbole	6
1.3.3	Bezeichnungen	7
1.3.4	Abkürzungen.....	7
2	Sicherheitshinweise	8
2.1	Zu diesem Kapitel.....	8
2.2	Bestimmungsgemäße Verwendung.....	8
2.3	Nicht bestimmungsgemäße Verwendung.....	8
2.4	Qualifikation des Personals	9
2.5	Allgemeine Sicherheitshinweise	10
2.6	Produktspezifische Sicherheitshinweise	11
2.7	Persönliche Schutzausrüstung.....	14
3	Allgemeine Hinweise zu Sachschäden und Produktschäden	15
4	Lieferumfang	18
5	Zu diesem Produkt	19
5.1	Leistungsbeschreibung	19
5.2	Produktbeschreibung	19
5.2.1	Aufbau der Axialkolbeneinheit	19
5.2.2	Funktionsbeschreibung.....	20
5.3	Identifikation des Produkts.....	21
6	Transport und Lagerung	22
6.1	Axialkolbeneinheit transportieren.....	22
6.1.1	Transport von Hand	22
6.1.2	Transport mit Hebezeug	23
6.2	Axialkolbeneinheit lagern	24
7	Montage	26
7.1	Auspacken	26
7.2	Einbaubedingungen	26
7.3	Einbaulage	28
7.3.1	Untertankeinbau (Standard).....	28
7.3.2	Tankeinbau	29
7.3.3	Übertankeinbau	30
7.4	Axialkolbeneinheit montieren	30
7.4.1	Vorbereitung.....	30
7.4.2	Abmessungen	31
7.4.3	Allgemeine Hinweise	31
7.4.4	Einbau mit Kupplung	32
7.4.5	Einbau an ein Getriebe.....	33
7.4.6	Einbau mit Gelenkwelle.....	33
7.4.7	Montage abschließen.....	33
7.4.8	Axialkolbeneinheit hydraulisch anschließen.....	35
7.4.9	Axialkolbeneinheit elektrisch anschließen	41
7.5	Spüllauf durchführen.....	42

8	Inbetriebnahme	43
8.1	Erstmalige Inbetriebnahme.....	43
8.1.1	Axialkolbeneinheit befüllen	43
8.1.2	Versorgung mit Druckflüssigkeit testen	45
8.1.3	Funktionstest durchführen.....	45
8.2	Einlaufphase.....	46
8.3	Wiederinbetriebnahme nach Stillstand.....	46
9	Betrieb	47
10	Instandhaltung und Instandsetzung	48
10.1	Reinigung und Pflege.....	48
10.2	Inspektion	48
10.3	Wartung.....	49
10.4	Instandsetzung.....	49
10.5	Ersatzteile	50
11	Demontage und Austausch	51
11.1	Notwendiges Werkzeug.....	51
11.2	Demontage vorbereiten	51
11.3	Demontage durchführen	51
11.4	Komponenten zur Lagerung oder Weiterverwendung vorbereiten	51
12	Entsorgung	52
13	Erweiterung und Umbau	52
14	Fehlersuche und Fehlerbehebung	53
14.1	So gehen Sie bei der Fehlersuche vor.....	53
14.2	Störungstabelle	54
15	Technische Daten	57
16	Stichwortverzeichnis	58

1 Zu dieser Dokumentation

1.1 Gültigkeit der Dokumentation

Diese Dokumentation gilt für folgende Produkte:

- Axialkolben-Verstellpumpe A15VSO Baureihe 12
- Axialkolben-Verstellpumpe A15VLO Baureihe 12 (Ausführung mit Ladepumpe)

Diese Dokumentation richtet sich an den Maschinen-/Anlagenhersteller, Monteure und Servicetechniker.

Diese Dokumentation enthält wichtige Informationen, um die Axialkolbeneinheit sicher und sachgerecht zu transportieren, zu montieren, in Betrieb zu nehmen, zu betreiben, zu warten, zu demontieren und einfache Störungen selbst zu beseitigen.

- ▶ Lesen Sie diese Dokumentation vollständig und insbesondere das Kapitel 2 „Sicherheitshinweise“ auf Seite 8 und Kapitel 3 „Allgemeine Hinweise zu Sachschäden und Produktschäden“ auf Seite 15, bevor Sie mit der Axialkolbeneinheit arbeiten.

1.2 Erforderliche und ergänzende Dokumentationen

- ▶ Nehmen Sie die Axialkolbeneinheit erst in Betrieb, wenn Ihnen die mit dem Buchsymbol  gekennzeichneten Dokumentationen vorliegen und Sie diese verstanden und beachtet haben.

Tabelle 1: Erforderliche und ergänzende Dokumentationen







Titel	Dokumentnummer	Dokumentart
 Auftragsbestätigung Enthält die auftragsbezogenen technischen Daten Ihrer Axialkolben-Verstellpumpe A15VSO/A15VLO.	–	Auftragsbestätigung
 Einbauzeichnung Enthält die Außenabmessungen, sämtliche Anschlüsse und den Hydraulikschaltplan Ihrer Axialkolben-Verstellpumpe A15VSO/A15VLO.	Fordern Sie die Einbauzeichnung über Ihren zuständigen Ansprechpartner bei Bosch Rexroth an.	Einbauzeichnung
 Axialkolben-Verstellpumpe A15VSO/A15VLO Enthält die zulässigen technischen Daten, Anschlüsse, Hauptabmessungen und Schaltpläne von Standardausführungen.	92802	Datenblatt
 Hydraulikflüssigkeiten auf Basis von Mineralölen und artverwandten Kohlenwasserstoffen Beschreibt die Anforderungen an eine Hydraulikflüssigkeit auf Mineralölbasis und artverwandten Kohlenwasserstoffen für den Betrieb mit Rexroth-Hydraulik-Komponenten und unterstützt Sie bei der Wahl einer Hydraulikflüssigkeit für Ihre Hydraulikanlage.	90220	Datenblatt
 Umweltverträgliche Hydraulikflüssigkeiten Beschreibt die Anforderungen an eine umweltverträgliche Hydraulikflüssigkeit für den Betrieb mit Rexroth-Hydraulik-Komponenten und unterstützt Sie bei der Wahl einer Hydraulikflüssigkeit für Ihre Hydraulikanlage.	90221	Datenblatt
 Schwerentflammbare, wasserfreie Hydraulikflüssigkeiten (HFDR/HFDU) Beschreibt die Anforderungen an schwerentflammbare, wasserfreie Hydraulikflüssigkeiten (HFDR/HFDU) für den Betrieb mit Rexroth-Hydraulik-Komponenten und unterstützt Sie bei der Wahl einer Hydraulikflüssigkeit für Ihre Hydraulikanlage.	90222	Datenblatt
 Bosch Rexroth Fluid Rating List für Rexroth-Hydraulikkomponenten (Pumpen und Motoren) Enthält die von Bosch Rexroth positiv bewerteten Hydraulikflüssigkeiten.	90245	Datenblatt

Tabelle 1: Erforderliche und ergänzende Dokumentationen

Titel	Dokumentnummer	Dokumentart
Hinweise zum Einsatz von hydrostatischen Antrieben bei tiefen Temperaturen Enthält zusätzliche Informationen zum Einsatz von Rexroth-Axialkolbeneinheiten bei tiefen Temperaturen.	90300-03-B	Anleitung
Lagerung und Konservierung von Axialkolbeneinheiten Enthält zusätzliche Informationen zur Lagerung und Konservierung.	90312	Datenblatt

1.3 Darstellung von Informationen

Damit Sie mit Ihrem Produkt sicher und sachgerecht arbeiten können, werden in dieser Dokumentation einheitliche Sicherheitshinweise, Symbole, Begriffe und Abkürzungen verwendet. Zum besseren Verständnis sind diese in den folgenden Abschnitten erklärt.

1.3.1 Sicherheitshinweise



In dieser Dokumentation stehen Sicherheitshinweise im Kapitel 2.6 „Produktspezifische Sicherheitshinweise“ auf Seite 11 und im Kapitel 3 „Allgemeine Hinweise zu Sachschäden und Produktschäden“ auf Seite 15 sowie vor einer Handlungsabfolge oder vor einer Handlungsanweisung, bei der die Gefahr von Personen- oder Sachschäden besteht. Die beschriebenen Maßnahmen zur Gefahrenabwehr müssen eingehalten werden.

Sicherheitshinweise sind wie folgt aufgebaut:

 SIGNALWORT
<p>Art und Quelle der Gefahr! Folgen bei Nichtbeachtung ▶ Maßnahme zur Gefahrenabwehr</p>

- **Warnzeichen:** macht auf die Gefahr aufmerksam
- **Signalwort:** gibt die Schwere der Gefahr an
- **Art und Quelle der Gefahr:** benennt die Art und Quelle der Gefahr
- **Folgen:** beschreibt die Folgen bei Nichtbeachtung
- **Abwehr:** gibt an, wie man die Gefahr umgehen kann

Tabelle 2: Gefahrenklassen nach ANSI Z535.6

Warnzeichen, Signalwort	Bedeutung
 GEFAHR	Kennzeichnet eine gefährliche Situation, in der Tod oder schwere Körperverletzung eintreten werden, wenn sie nicht vermieden wird.
 WARNUNG	Kennzeichnet eine gefährliche Situation, in der Tod oder schwere Körperverletzung eintreten können, wenn sie nicht vermieden wird.
 VORSICHT	Kennzeichnet eine gefährliche Situation, in der leichte bis mittelschwere Körperverletzungen eintreten können, wenn sie nicht vermieden wird.
HINWEIS	Sachschäden: Das Produkt oder die Umgebung können beschädigt werden.

1.3.2 Symbole

Die folgenden Symbole kennzeichnen Hinweise, die nicht sicherheitsrelevant sind, jedoch die Verständlichkeit der Dokumentation erhöhen.

Tabelle 3: Bedeutung der Symbole

Symbol	Bedeutung
	Wenn diese Information nicht beachtet wird, kann das Produkt nicht optimal genutzt bzw. betrieben werden.
▶	Einzelner, unabhängiger Handlungsschritt
1.	Nummerierte Handlungsanweisung:
2.	Die Ziffern geben an, dass die Handlungsschritte aufeinander folgen.
3.	

1.3.3 Bezeichnungen

In dieser Dokumentation werden folgende Bezeichnungen verwendet:

Tabelle 4: Bezeichnungen

Bezeichnung	Bedeutung
A15VSO	Axialkolben-Verstellpumpe ohne Ladepumpe, offener Kreislauf, Einsatz in stationären Anwendungsbereichen
A15VLO	Axialkolben-Verstellpumpe mit Ladepumpe, offener Kreislauf, Einsatz in stationären Anwendungsbereichen
Schutzabdeckung	Kunststoffabdeckung zum Schutz der Anschlussfläche
Flanschabdeckung	Stahlplatte mit Kunststoff und Befestigungsschrauben zum Schutz der Anschlussfläche
Verschlusschraube	metallische Schraube, druckfest
Schutzstopfen	aus Kunststoff, nicht druckfest, nur für Transport

Als Oberbegriff für die „Axialkolben-Verstellpumpe A15VSO/A15VLO“ wird nachfolgend die Bezeichnung „Axialkolbeneinheit“ verwendet.

1.3.4 Abkürzungen

In dieser Dokumentation werden folgende Abkürzungen verwendet:

Tabelle 5: Abkürzungen

Abkürzung	Bedeutung
ANSI	A merican N ational S tandards I nstitute ist eine Organisation zur Koordinierung der Entwicklung freiwilliger Normen in den Vereinigten Staaten
ATEX	EU-Richtlinie für Explosionsschutz (A tmosphäre e xplosible)
DIN	D eutsches I nstitut für N ormung
LRDRS0	L eistungs- R egler mit D ruck- R egler und Load- S ensing
ISO	I nternational O rganization for S tandardization (Internationale Normierungsorganisation)
JIS	J apan I ndustrial S tandard
RD	R exroth-Dokument in d eutscher Sprache
VDI 2230	Richtlinie zur systematischen Berechnung hochbeanspruchter Schraubenverbindungen und zylindrischer Einschraubenverbindungen vom VDI (V erein D eutscher I ngenieure)

2 Sicherheitshinweise

2.1 Zu diesem Kapitel

Die Axialkolbeneinheit wurde gemäß den allgemein anerkannten Regeln der Technik hergestellt. Trotzdem besteht die Gefahr von Personen- und Sachschäden, wenn Sie dieses Kapitel und die Sicherheitshinweise in dieser Dokumentation nicht beachten.

- ▶ Lesen Sie diese Dokumentation gründlich und vollständig, bevor Sie mit der Axialkolbeneinheit arbeiten.
- ▶ Bewahren Sie die Dokumentation so auf, dass sie jederzeit für alle Benutzer zugänglich ist.
- ▶ Geben Sie die Axialkolbeneinheit an Dritte stets zusammen mit den erforderlichen Dokumentationen weiter.

2.2 Bestimmungsgemäße Verwendung

Axialkolbeneinheiten sind hydraulische Komponenten und fallen somit weder unter den Anwendungsbereich der vollständigen noch der unvollständigen Maschinen im Sinne der EU-Maschinenrichtlinie 2006/42/EG. Die Komponente ist ausschließlich dazu bestimmt mit anderen Bauteilen zusammen eine unvollständige oder auch vollständige Maschine zu bilden. Die Komponente darf erst in Betrieb genommen werden, wenn sie in die Maschine/Anlage, für die sie bestimmt ist, eingebaut und die gemäß Maschinenrichtlinie geforderte Sicherheit der Gesamtanlage hergestellt worden ist.

Das Produkt ist für folgende Verwendung bestimmt:

Die Axialkolbeneinheit ist nur als Pumpe für hydrostatische Antriebe im offenen Kreislauf zugelassen.

- ▶ Halten Sie die technischen Daten, Anwendungs- und Betriebsbedingungen und Leistungsgrenzen gemäß Datenblatt 92802 und Auftragsbestätigung ein. Informationen zu zugelassenen Druckflüssigkeiten finden Sie im Datenblatt 92802.

Die Axialkolbeneinheit ist nur für die professionelle Verwendung und nicht für die private Verwendung bestimmt.

Die bestimmungsgemäße Verwendung schließt auch ein, dass Sie diese Dokumentation und insbesondere das Kapitel 2 „Sicherheitshinweise“ auf Seite 8 vollständig gelesen und verstanden haben.

2.3 Nicht bestimmungsgemäße Verwendung

Jeder andere Gebrauch als in der bestimmungsgemäßen Verwendung beschrieben ist nicht bestimmungsgemäß und deshalb unzulässig.

Für Schäden bei nicht bestimmungsgemäßer Verwendung übernimmt die Bosch Rexroth AG keine Haftung. Die Risiken bei nicht bestimmungsgemäßer Verwendung liegen allein beim Benutzer.

Ebenfalls nicht bestimmungsgemäß sind folgende vorhersehbare Fehlanwendungen (Auflistung erhebt keinen Anspruch auf Vollständigkeit):

- Verwendung außerhalb der im Datenblatt bzw. der in der Auftragsbestätigung freigegebenen Betriebsdaten (ausgenommen kundenspezifische Freigaben)
- Verwendung von nicht zugelassenen Flüssigkeiten, z. B. Wasser oder Polyurethan-Komponenten
- Änderung der werkseitigen Einstellungen durch nicht autorisierte Personen

- Verwendung von Anbauteilen (z. B. Steuergerät, Ventile) außerhalb der vorgesehenen Rexroth-Komponenten
- Verwendung der Axialkolbeneinheit mit Anbauteilen unter Wasser größer 10 Meter Wassertiefe ohne notwendige Zusatzmaßnahmen z. B. Druckausgleich. Bei Einheiten mit elektrischen Bauteilen (z. B. Sensoren) dürfen diese abhängig von der IP-Schutzklasse keinen Wasserkontakt haben. Beachten Sie die IP-Schutzklasse im Datenblatt 92802.
- Verwendung der Axialkolbeneinheit unter einer dauerhaften Druckdifferenz von Gehäuse- zu Umgebungsdruck größer als 2 bar, wobei der Umgebungsdruck immer kleiner sein muss als der Gehäusedruck. Dabei sind kurzzeitige ($t < 0.1$ s) Druckspitzen bis 5 bar erlaubt. Darüber hinaus darf der maximal zulässige Gehäusedruck gemäß Datenblatt nicht überschritten werden.
- Einsatz der Axialkolbeneinheit in explosionsgefährdeter Umgebung solange für die Komponente oder die Maschine/Anlage keine Konformität gemäß ATEX-Richtlinie 2014/34/EU bescheinigt wurde
- Verwendung der Axialkolbeneinheit in aggressiver Atmosphäre
- Verwendung der Axialkolbeneinheit in Luft- und Raumfahrzeugen

2.4 Qualifikation des Personals

Die in dieser Dokumentation beschriebenen Tätigkeiten erfordern grundlegende Kenntnisse der Mechanik, Elektrik und Hydraulik sowie Kenntnisse der zugehörigen Fachbegriffe. Für den Transport und die Handhabung des Produkts sind zusätzliche Kenntnisse im Umgang mit einem Hebezeug und den zugehörigen Anschlagmitteln erforderlich. Um die sichere Verwendung zu gewährleisten, dürfen diese Tätigkeiten daher nur von einer entsprechenden Fachkraft oder einer unterwiesenen Person unter Leitung einer Fachkraft durchgeführt werden.

Eine Fachkraft ist, wer aufgrund seiner fachlichen Ausbildung, seiner Kenntnisse und Erfahrungen sowie seiner Kenntnisse der einschlägigen Bestimmungen die ihm übertragenen Arbeiten beurteilen, mögliche Gefahren erkennen und geeignete Sicherheitsmaßnahmen treffen kann. Eine Fachkraft muss die einschlägigen fachspezifischen Regeln einhalten und über das nötige Hydraulik-Fachwissen verfügen.

Hydraulik-Fachwissen bedeutet u. a.:

- Hydraulikpläne zu lesen und vollständig zu verstehen,
- insbesondere die Zusammenhänge bezüglich der Sicherheitseinrichtungen vollständig zu verstehen und
- Kenntnisse über Funktion und Zusammenwirken von hydraulischen Bauteilen zu haben.



Bosch Rexroth bietet Ihnen schulungsunterstützende Maßnahmen auf speziellen Gebieten an. Eine Übersicht über die Schulungsinhalte finden Sie im Internet unter: www.boschrexroth.de/training.

2.5 Allgemeine Sicherheitshinweise

- Beachten Sie die landesspezifischen Vorschriften zur Unfallverhütung und zum Umweltschutz.
- Beachten Sie die Sicherheitsvorschriften und -bestimmungen des Landes, in dem das Produkt eingesetzt/angewendet wird.
- Verwenden Sie Rexroth-Produkte nur in technisch einwandfreiem Zustand.
- Beachten Sie alle Hinweise auf dem Produkt.
- Personen, die Rexroth-Produkte montieren, bedienen, demontieren oder warten dürfen nicht unter dem Einfluss von Alkohol, sonstigen Drogen oder Medikamenten, die die Reaktionsfähigkeit beeinflussen, stehen.
- Verwenden Sie nur Original-Zubehör- und Ersatzteile von Rexroth, um Personengefährdungen wegen nicht geeigneter Ersatzteile auszuschließen.
- Halten Sie die in der Produktdokumentation angegebenen technischen Daten und Umgebungsbedingungen ein.
- Wenn ungeeignete Produkte in sicherheitsrelevanten Anwendungen eingebaut oder verwendet werden, können unbeabsichtigte Betriebszustände in der Anwendung auftreten, die Personen- und/oder Sachschäden verursachen können. Setzen Sie daher ein Produkt nur dann in sicherheitsrelevanten Anwendungen ein, wenn diese Verwendung ausdrücklich in der Dokumentation des Produkts spezifiziert und erlaubt ist, beispielsweise in Ex-Schutz Bereichen oder in sicherheitsbezogenen Teilen einer Steuerung (funktionale Sicherheit).
- Sie dürfen das Produkt erst dann in Betrieb nehmen, wenn festgestellt wurde, dass das Endprodukt (beispielsweise eine Maschine/Anlage), in das die Rexroth-Produkte eingebaut sind, den länderspezifischen Bestimmungen, Sicherheitsvorschriften und Normen der Anwendung entspricht.
- Verwenden Sie bei allen auszuführenden Arbeiten geeignetes Werkzeug und tragen Sie entsprechende Schutzkleidung zur Vermeidung von Stich- oder Schnittverletzungen (z. B. beim Entfernen der Schutzabdeckungen, Demontage).
- Beim Betrieb der Axialkolbeneinheit mit freiem Wellenende besteht die Gefahr des Erfasstwerdens. Prüfen Sie, ob für Ihre Anwendung zusätzliche Schutzmaßnahmen an Ihrer Maschine notwendig sind. Stellen Sie ggf. deren sachgerechte Umsetzung sicher.
- Beim Einsatz von Elektromagneten können sich in Abhängigkeit von der verwendeten Ansteuerung elektromagnetische Einflüsse ergeben. Die Bestromung von Elektromagneten mit Gleichstrom (DC) erzeugt weder elektromagnetische Störungen (EMI), noch wird der Elektromagnet durch EMI beeinflusst. Eine eventuelle elektromagnetische Beeinflussung (EMI) besteht, wenn der Magnet mit moduliertem Gleichstrom (z. B. PWM-Signal) bestromt wird. Vom Maschinenhersteller sollten entsprechende Prüfungen und Maßnahmen vorgenommen werden um sicherzustellen, dass andere Komponenten oder Bediener (z. B. mit Herzschrittmacher) nicht durch das Potenzial beeinflusst werden.

2.6 Produktspezifische Sicherheitshinweise

Die nachfolgenden Sicherheitshinweise gelten für die Kapitel 6 bis 14.

WARNUNG

Gefahr durch zu hohen Druck!

Lebens- oder Verletzungsgefahr, Sachschaden!

Ein unsachgemäßes Verändern der werkseitigen Druckeinstellungen kann zu Druckerhöhungen über den zulässigen Höchstdruck führen.

Bei Betrieb über dem zulässigen Höchstdruck kann es durch Bersten von Bauteilen zum Austritt von Druckflüssigkeit unter hohem Druck kommen.

- ▶ Änderungen an den werkseitigen Einstellungen dürfen nur durch Fachpersonal von Bosch Rexroth vorgenommen werden.
- ▶ Zusätzlich ist zur Absicherung im Hydrauliksystem ein Druckbegrenzungsventil erforderlich. Ist die Axialkolbeneinheit mit einer Druckabschneidung und/oder einem Druckregler ausgestattet, stellt dies keine ausreichende Absicherung gegen Drucküberlastung dar.

Gefahr durch schwebende Lasten!

Lebens- oder Verletzungsgefahr, Sachschaden!

Die Axialkolbeneinheit kann bei nicht sachgemäßem Transport herunterfallen und zu Verletzungen z. B. Quetschungen oder Knochenbrüchen bzw. Beschädigungen am Produkt führen.

- ▶ Stellen Sie sicher, dass die Tragkraft des Hebezeuges ausreichend dimensioniert ist, um das Gewicht der Axialkolbeneinheit sicher zu tragen.
- ▶ Treten oder greifen Sie niemals unter schwebende Lasten.
- ▶ Sorgen Sie für eine stabile Position während des Transports.
- ▶ Verwenden Sie Ihre persönliche Schutzausrüstung (z. B. Schutzbrille, Schutzhandschuhe, geeignete Arbeitskleidung, Sicherheitsschuhe).
- ▶ Verwenden Sie zum Transport geeignete Hebezeuge.
- ▶ Beachten Sie die vorgeschriebene Lage des Hebebands.
- ▶ Beachten Sie die nationalen Gesetze und Vorschriften zum Arbeits- und Gesundheitsschutz und Transport.

Unter Druck stehende Maschine/Anlage!

Lebens- oder Verletzungsgefahr, schwere Körperverletzung beim Arbeiten an nicht gesicherten Maschinen/Anlagen! Sachschaden!

- ▶ Schalten Sie den relevanten Maschinen-/Anlagenteil aus und sichern Sie diesen gegen Wiedereinschalten nach Angaben des Maschinen-/Anlagenherstellers.
- ▶ Stellen Sie sicher, dass alle relevanten Komponenten des Hydrauliksystems drucklos sind. Folgen Sie hierzu den Angaben des Maschinen-/Anlagenherstellers.
- ▶ Beachten Sie, dass das Hydrauliksystem auch nach der Trennung von der eigentlichen Druckversorgung ggf. noch unter Druck stehen kann.
- ▶ Lösen Sie keine Leitungsverbindungen, Anschlüsse und Bauteile, solange das Hydrauliksystem unter Druck steht.

WARNUNG

Austretender Druckflüssigkeitsnebel!

Explosionsgefahr, Brandgefahr, Gesundheitsgefahr, Umweltverschmutzung!

- ▶ Schalten Sie den relevanten Maschinen-/Anlagenteil drucklos und setzen Sie die undichte Stelle instand.
- ▶ Führen Sie Schweißarbeiten nur bei drucklosen Maschinen/Anlagen durch.
- ▶ Halten Sie offenes Feuer und Zündquellen von der Axialkolbeneinheit fern.
- ▶ Wenn Axialkolbeneinheiten in der Nähe von Zündquellen oder starken Wärmestrahlern positioniert werden, muss eine Abschirmung angebracht werden, damit sich ggf. austretende Druckflüssigkeit nicht entzünden kann und die Schlauchleitungen vor vorzeitiger Alterung geschützt werden.

Austretende Druckflüssigkeit durch Undichtigkeit von Maschinen-/Anlagenteilen!

Verbrennungs- und Verletzungsgefahr durch austretenden Druckflüssigkeitsstrahl!

Bei Undichtigkeiten an der Axialkolbeneinheit kann unter hohem Druck stehende Flüssigkeit strahlartig austreten.

- ▶ Schalten Sie den relevanten Maschinen-/Anlagenteil drucklos und setzen Sie die undichte Stelle instand.
- ▶ Versuchen Sie niemals, die Undichtigkeit oder den Druckflüssigkeitsstrahl mit einem Lappen zu stoppen oder abzudichten.

Explosion der Druckflüssigkeit bei Kontakt mit Wasser!

Explosions- und Brandgefahr!

- ▶ Bringen Sie heiße Druckflüssigkeit nicht mit Wasser in Berührung.

Elektrische Spannung!

Lebens- oder Verletzungsgefahr durch elektrischen Schlag oder Sachschaden!

- ▶ Schalten Sie den relevanten Maschinen-/Anlagenteil immer spannungsfrei, bevor Sie das Produkt montieren bzw. Stecker anschließen oder ziehen. Sichern Sie die Maschine/Anlage gegen Wiedereinschalten.

Gefahr durch unvorhergesehene Maschinenbewegung!

Lebens- oder Verletzungsgefahr! Unbeabsichtigtes bzw. unvorsichtiges Betätigen der manuellen Übersteuerung der Magnete kann zu unerwarteten Maschinenbewegungen führen.

- ▶ Verwenden Sie die manuelle Übersteuerung nur zur Funktionsüberprüfung oder bei technischen Störungen.
- ▶ Die dauerhafte Verwendung der manuellen Übersteuerung (z. B. durch Verkeilen, Blockieren) ist nicht gestattet.
- ▶ Der Einsatz der manuellen Übersteuerung ist nur mit eingeschränkten technischen Daten gestattet (z. B. $0.25 \times$ Maximaldaten).
- ▶ Prüfen Sie, ob für Ihre Anwendung zusätzliche Schutzmaßnahmen an Ihrer Maschine notwendig sind, um eine unbeabsichtigte Betätigung zu vermeiden. Stellen Sie ggf. deren sachgerechte Umsetzung sicher.
- ▶ Tragen Sie geeignete Schutzkleidung.

 **WARNUNG****Einschränkung der Regelungs- bzw. Steuerungsfunktion!**

Verletzungsgefahr oder Sachschaden!

Bewegliche Teile in Steuer- und Regeleinrichtungen (z. B. Ventilschieber) können unter bestimmten Umständen durch Verschmutzungen (z. B. unreine Druckflüssigkeit, Abrieb oder Restschmutz aus Bauteilen) in nicht definierter Stellung blockieren. Dadurch folgt der Druckflüssigkeitsstrom bzw. der Momentenaufbau der Axialkolbeneinheit nicht mehr den Vorgaben des Bedieners. Selbst der Einsatz von verschiedenen Filterelementen (externe oder interne Zulauffilterung) führt nicht zum Fehlerausschluss, sondern lediglich zur Risikominimierung.

- ▶ Prüfen Sie, ob für Ihre Anwendung Abhilfemaßnahmen an Ihrer Maschine notwendig sind, um den angetriebenen Verbraucher in eine sichere Lage zu bringen (z. B. sicherer Stopp).
- ▶ Stellen Sie ggf. deren sachgerechte Umsetzung sicher.

VORSICHT

Hohe Geräusentwicklung im Betrieb!

Gefahr von Gehörschäden, Taubheit!

Die Geräuschemission von Axialkolbeneinheiten ist u. a. von Drehzahl, Betriebsdruck und Einbauverhältnissen abhängig. Der Schalldruckpegel kann bei bestimmten Einsatzbedingungen über 70 dB (A) ansteigen.

- ▶ Schützen Sie sich stets mit Gehörschutz, wenn Sie sich in der Nähe der laufenden Axialkolbeneinheit aufhalten.

Heiße Oberflächen an Axialkolbeneinheit!

Verbrennungsgefahr!

- ▶ Lassen Sie die Axialkolbeneinheit abkühlen, bevor Sie sie berühren.
- ▶ Schützen Sie sich mit hitzebeständiger Schutzkleidung, z. B. Handschuhen.

Unsachgemäße Verlegung von Kabeln und Leitungen!

Stolpergefahr und Sachschaden! Durch falsche Verlegung von Leitungen und Kabeln, können sowohl Stolpergefahren als auch Beschädigungen von Bauteilen und Komponenten, z. B. durch Abreißen von Leitungen und Steckern, entstehen.

- ▶ Verlegen Sie Kabel und Leitungen immer so, dass niemand darüber stolpern kann, diese nicht geknickt oder verdreht werden, nicht an Kanten scheuern und nicht ohne ausreichenden Schutz durch scharfkantige Durchführungen verlaufen.

Kontakt mit Druckflüssigkeit!

Gesundheitsgefahr/Gesundheitsbeeinträchtigung z. B. Augenverletzungen, Hautschädigungen, Vergiftungen beim Einatmen!

- ▶ Vermeiden Sie den Kontakt mit Druckflüssigkeiten.
- ▶ Beachten Sie beim Umgang mit Druckflüssigkeiten unbedingt die Sicherheitsangaben des Schmierstoffherstellers.
- ▶ Verwenden Sie Ihre persönliche Schutzausrüstung (z. B. Schutzbrille, Schutzhandschuhe, geeignete Arbeitskleidung, Sicherheitsschuhe).
- ▶ Wenn dennoch Druckflüssigkeit in die Augen oder die Blutbahn gelangt oder verschluckt wird, konsultieren Sie unverzüglich einen Arzt.

Gefahr durch unsachgemäße Handhabung!

Rutschgefahr! Bei Nutzung der Axialkolbeneinheit als Aufstiegshilfe besteht die Gefahr des Ausrutschens auf nassen und/oder fluidbehafteten Oberflächen.

- ▶ Verwenden Sie die Axialkolbeneinheit niemals als Griff oder Stufe.
- ▶ Prüfen Sie, wie ein sicherer Aufstieg auf die Maschine/Anlage gewährleistet werden kann.

2.7 Persönliche Schutzausrüstung

Die persönliche Schutzausrüstung liegt in der Verantwortung des Verwenders der Axialkolbeneinheit. Beachten Sie die Sicherheitsvorschriften und -bestimmungen Ihres Landes.

Alle Bestandteile der persönlichen Schutzausrüstung müssen intakt sein.

3 Allgemeine Hinweise zu Sachschäden und Produktschäden

Die nachfolgenden Hinweise gelten für die Kapitel 6 bis 14.

HINWEIS

Gefahr durch unsachgemäße Handhabung!

Produkt kann beschädigt werden!

- ▶ Belasten Sie das Produkt nicht in unzulässiger Weise mechanisch.
- ▶ Verwenden Sie das Produkt niemals als Griff oder Stufe.
- ▶ Stellen/Legen Sie keine Gegenstände auf dem Produkt ab.
- ▶ Schlagen Sie nicht auf die Triebwelle der Axialkolbeneinheit.
- ▶ Stellen/Legen Sie die Axialkolbeneinheit nicht auf die Triebwelle oder Anbauteile.
- ▶ Schlagen Sie nicht gegen Anbauteile (z. B. Sensoren, **Magnete** oder Ventile).
- ▶ Schlagen Sie nicht gegen Dichtflächen (z. B. an den Arbeitsanschlüssen).
- ▶ Lassen Sie die Schutzabdeckungen bis kurz vor dem Anschließen der Leitungen an der Axialkolbeneinheit.
- ▶ Vor Elektroschweiß- und Lackierarbeiten sind alle elektrischen Anschlussstecker zu trennen.
- ▶ Achten Sie darauf, dass die Elektronikkomponenten (z. B. Sensoren) nicht elektrostatisch aufgeladen werden (z. B. bei Lackierarbeiten).

Sachschaden durch Mangelschmierung!

Produkt kann beschädigt oder zerstört werden!

- ▶ Nehmen Sie die Axialkolbeneinheit immer mit ausreichend Druckflüssigkeit in Betrieb. Sorgen Sie insbesondere für eine ausreichende Schmierung des Triebwerks.
- ▶ Achten Sie bei der Inbetriebnahme einer Maschine/Anlage darauf, dass der Gehäuseraum sowie die Arbeitsleitungen der Axialkolbeneinheit mit Druckflüssigkeit gefüllt sind und auch während des Betriebs gefüllt bleiben. Besonders bei Einbaulage „Triebwelle nach oben“ sind Lufteinschlüsse im vorderen Triebwellenlager zu verhindern.
- ▶ Kontrollieren Sie regelmäßig den Stand der Druckflüssigkeit im Gehäuseraum und nehmen Sie ggf. eine Wiederinbetriebnahme vor. Bei Übertankeinbau kann sich der Gehäuseraum nach längeren Stillstandszeiten über die Leckageleitung (Lufteintritt über Wellendichtring) oder über die Arbeitsleitung (Spaltverluste) entleeren. Beim Einschalten ist damit keine ausreichende Schmierung der Lager gegeben.
- ▶ Stellen Sie sicher, dass die Saugleitung bei der Inbetriebnahme und während des Betriebs immer mit Druckflüssigkeit befüllt ist.
- ▶ Stellen Sie bei Übertankeinbau sicher, dass vor dem Erstanlauf der Axialkolbenpumpe (Inbetriebnahme oder Wiederinbetriebnahme) die Saugleitung vollständig mit Druckflüssigkeit gefüllt ist. Vergewissern Sie sich, dass die Axialkolbenpumpe direkt nach dem Anlauf Druckflüssigkeit ansaugt und Druck aufbaut. Bei längerer Stillstandszeit muss durch geeignete Maßnahmen verhindert werden, dass sich die Saugleitung entleert.

HINWEIS

Mischen von Druckflüssigkeiten!

Produkt kann beschädigt werden!

- ▶ Entfernen Sie vor der Montage alle Flüssigkeiten aus der Axialkolbeneinheit, um eine Vermischung mit der verwendeten Druckflüssigkeit der Maschine/Anlage zu vermeiden.
- ▶ Jegliches Mischen von Druckflüssigkeiten verschiedener Hersteller bzw. verschiedener Typen des gleichen Herstellers ist generell nicht zulässig.

Verunreinigung der Druckflüssigkeit!

Die Reinheit der Druckflüssigkeit beeinflusst die Lebensdauer der Axialkolbeneinheit. Verunreinigungen der Druckflüssigkeit können zu vorzeitigem Verschleiß und Funktionsstörungen führen!

- ▶ Achten Sie unbedingt auf eine staub- und fremdstofffreie Arbeitsumgebung am Montageort, um zu verhindern, dass Fremdkörper, z. B. Schweißperlen oder Metallspäne, in die Hydraulikleitungen gelangen und beim Produkt zu Verschleiß und Funktionsstörungen führen. Die Axialkolbeneinheit muss schmutzfrei eingebaut werden.
- ▶ Verwenden Sie nur saubere Anschlüsse, Hydraulikleitungen und Anbauteile (z. B. Messgeräte).
- ▶ Beim Verschließen der Anschlüsse dürfen keine Verunreinigungen eindringen.
- ▶ Stellen Sie vor der Inbetriebnahme sicher, dass alle hydraulischen Verbindungen dicht sind und dass alle Dichtungen und Verschlüsse der Steckverbindungen korrekt eingebaut und unbeschädigt sind, um zu verhindern, dass Flüssigkeiten und Fremdkörper in das Produkt eindringen können.
- ▶ Filtern Sie die Druckflüssigkeit beim Befüllen mit einem geeigneten Filtersystem, um die Feststoffverschmutzung und Wasser in der Hydraulikanlage zu minimieren und die geforderte Reinheitsklasse zu erreichen.

Unsachgemäße Reinigung!

Produkt kann beschädigt werden!

- ▶ Verschließen Sie alle Öffnungen mit geeigneten Schutzeinrichtungen, damit kein Reinigungsmittel in die Axialkolbeneinheit eindringen kann.
- ▶ Verwenden Sie niemals Lösungsmittel oder aggressive Reinigungsmittel. Reinigen Sie die Axialkolbeneinheit ausschließlich mit Wasser und gegebenenfalls mildem Reinigungsmittel.
- ▶ Richten Sie Hochdruckreiniger nicht auf empfindliche Bauteile, z. B. Wellendichtring, elektrische Anschlüsse und Bauteile.
- ▶ Verwenden Sie zur Reinigung nichtfasernde Putzlappen.

Umweltverschmutzung durch falsche Entsorgung!

Achtloses Entsorgen der Axialkolbeneinheit und deren Anbauteile, der Druckflüssigkeit und des Verpackungsmaterials kann zur Umweltverschmutzung führen!

- ▶ Entsorgen Sie die Axialkolbeneinheit, die Druckflüssigkeit und die Verpackung nach den nationalen Bestimmungen Ihres Landes.
- ▶ Entsorgen Sie die Druckflüssigkeit entsprechend des gültigen Sicherheitsdatenblatts der Druckflüssigkeit.

HINWEIS

Gefahr durch chemische oder aggressive Umweltbedingungen!

Produkt kann beschädigt werden! Wenn die Axialkolbeneinheit chemischen oder aggressiven Umweltbedingungen z. B. Seewasser, Dünger oder Streusalz ausgesetzt wird, kann es zu Korrosion oder im Extremfall zum Funktionsausfall der Einheit führen. Durch auftretende Undichtigkeiten kann Druckflüssigkeit auslaufen.

- ▶ Treffen Sie geeignete Maßnahmen zum Schutz der Axialkolbeneinheit vor chemischen oder aggressiven Umweltbedingungen.

Austreten oder Verschütten von Druckflüssigkeit!

Umweltverschmutzung und Verschmutzung des Grundwassers!

- ▶ Stellen Sie beim Befüllen und Ablassen der Druckflüssigkeit immer eine Auffangwanne unter die Axialkolbeneinheit.
- ▶ Verwenden Sie ein geeignetes Bindemittel, falls Druckflüssigkeit ausgetreten ist.
- ▶ Beachten Sie die Angaben im Sicherheitsdatenblatt der Druckflüssigkeit und die Vorschriften des Maschinen-/Anlagenherstellers.

Gefahr durch Wärmeentwicklung von Bauteilen!

Angrenzende Produkte können beschädigt werden! Durch Wärmeentwicklung von Bauteilen (z. B. Magneten) kann es bei Montage ohne ausreichenden Sicherheitsabstand zur Beschädigung von angrenzenden Produkten kommen.

- ▶ Halten Sie beim Einbau der Axialkolbeneinheit die Sicherheitsabstände zu angrenzenden Produkten ein, damit diese nicht beschädigt werden.

Die Gewährleistung gilt ausschließlich für die ausgelieferte Konfiguration. Der Anspruch auf Gewährleistung erlischt bei fehlerhafter Montage, Inbetriebnahme und Betrieb, sowie bei nicht bestimmungsgemäßer Verwendung und/oder unsachgemäßer Handhabung.

4 Lieferumfang



Abb. 1: Axialkolbeneinheit

Im Lieferumfang ist enthalten:

- Axialkolbeneinheit gemäß Auftragsbestätigung

Bei Auslieferung sind zusätzlich folgende Teile montiert:

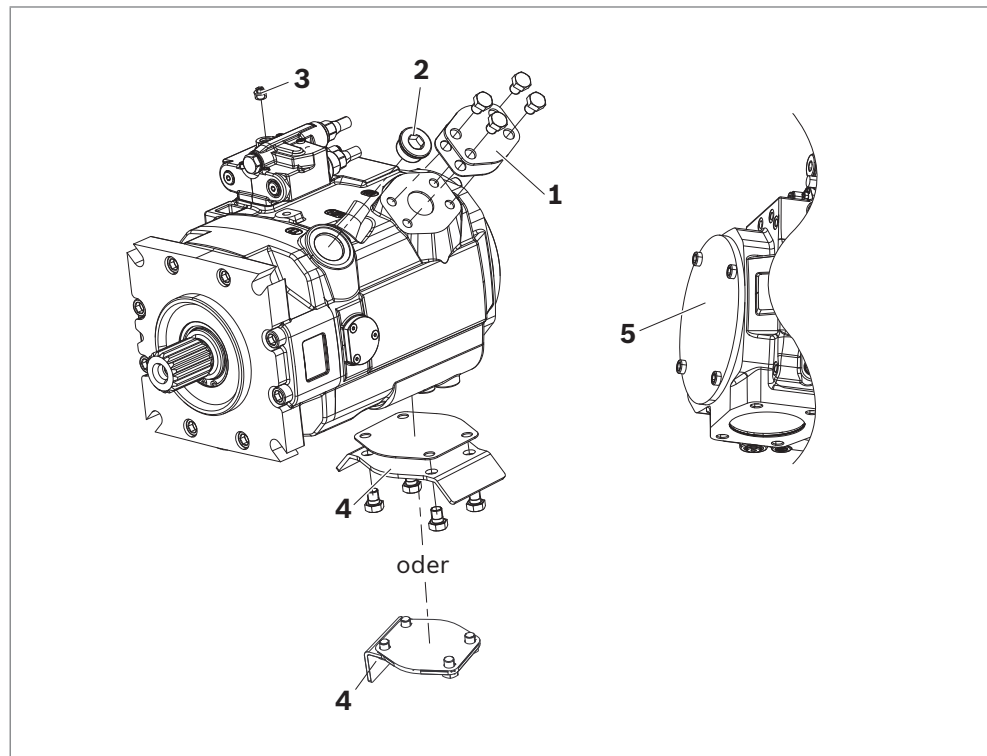
- Schutzabdeckungen inkl. Befestigungsschrauben (1)
- Verschlusschrauben (2)
- Schutzstopfen (3)
- Flanschabdeckungen aus Stahl (die Flanschabdeckung auf dem Sauganschluss sorgt für einen sicheren Stand und Schutz des $V_{g\max}$ -Anschlags) (4)
- bei Ausführung mit Durchtrieb Schutzabdeckung inkl. Befestigungsschrauben (5)

5 Zu diesem Produkt

5.1 Leistungsbeschreibung

Die Axialkolben-Verstellpumpe erzeugt, steuert und regelt einen Druckflüssigkeits-Volumenstrom. Die A15VSO/A15VLO ist für stationäre Anwendungen, z. B. Werkzeugmaschinen konzipiert.

Technische Daten, Betriebsbedingungen und Einsatzgrenzen der Axialkolbeneinheit entnehmen Sie dem Datenblatt 92802 und der Auftragsbestätigung.

5.2 Produktbeschreibung

Die A15VSO/A15VLO ist eine Verstellpumpe mit Axialkolben-Triebwerk in Schrägscheibenbauart für hydrostatische Antriebe im offenen Kreislauf. Der Volumenstrom ist proportional der Antriebsdrehzahl und dem Verdrängungsvolumen.

Durch die Verstellung der Schrägscheibe (Schwenkwiege) (**12**) kann der Volumenstrom stufenlos verändert werden. Bei Axialkolbeneinheiten in Schrägscheibenbauart sind die Kolben (**10**) axial zur Triebwelle angeordnet.

Offener Kreislauf

Im offenen Kreislauf fließt die Druckflüssigkeit vom Tank zur Hydropumpe und wird von dort zum Verbraucher, z. B. Hydromotor, gefördert. Vom Verbraucher fließt die Druckflüssigkeit zum Tank zurück.

5.2.1 Aufbau der Axialkolbeneinheit



Abb. 2: Linke Darstellung: Aufbau der A15VSO; rechte Darstellung: Aufbau der A15VLO

1 Triebwelle	6 Ausführung mit Durchtrieb	10 Kolben
2 Rückzugplatte	7 Steuerplatte (Verteilerplatte)	11 Gleitschuh
3 Hochdruckseite	8 Saugseite	12 Schrägscheibe (Schwenkwiege)
4 Ladepumpe (Impeller)	9 Zylinder	
5 Ausführung ohne Durchtrieb		

5.2.2 Funktionsbeschreibung

Pumpenfunktion

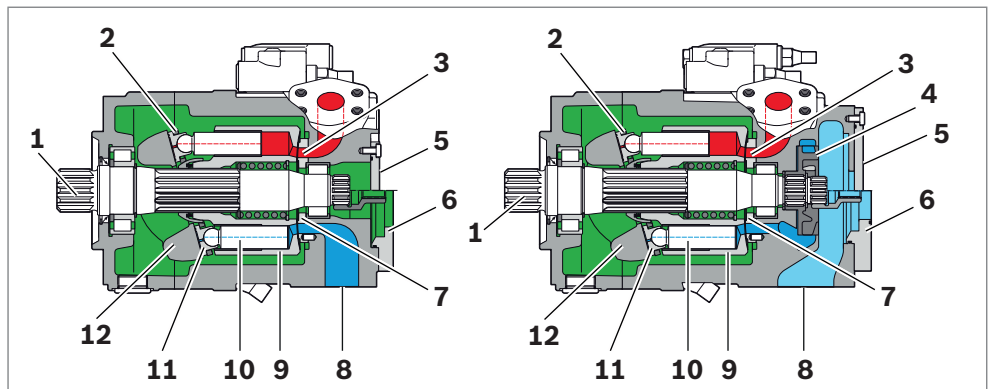
Die Triebwelle (1) wird durch einen Antriebsmotor mit Drehmoment und Drehzahl angetrieben. Über die Triebwelle wird der Zylinder (9) durch die Verzahnung mitgenommen und in Drehung versetzt. Bei jeder Umdrehung führen die Kolben (10) in den Zylinderbohrungen einen Hub aus, dessen Größe von der Schrägstellung der Schwenkwiege (12) abhängig ist. Die Gleitschuhe (11) werden mit den Kolben durch die Rückzugplatte (2) auf der Gleitfläche der Schwenkwiege gehalten und geführt. Durch die Schrägstellung der Schrägscheibe bewegt sich jeder Kolben während einer Umdrehung über den unteren und oberen Totpunkt zurück in seine Ausgangslage. Dabei wird durch die beiden Steuerschlitze in der Steuerplatte (7) die dem Hubvolumen entsprechende Druckflüssigkeit zu- und abgeführt. Auf der Saugseite (8) strömt Druckflüssigkeit in den sich vergrößernden Kolbenraum. Gleichzeitig wird auf der Hochdruckseite (3) die Druckflüssigkeit durch die Kolben aus dem Zylinderraum in das Hydrauliksystem gedrückt.

Verstellung

Der Schwenkwinkel der Schwenkwiege (12) ist stufenlos verstellbar. Durch die Verstellung des Schwenkwinkels verändert sich der Kolbenhub und damit das Verdrängungsvolumen. Die Verstellung des Schwenkwinkels erfolgt hydraulisch über den Stellkolben. Die Schwenkwiege ist leichtgängig in Schwenklagern gelagert und wird vom Gegenkolben (ohne Abbildung) im Gleichgewicht gehalten. Bei Vergrößerung des Schwenkwinkels steigt das Verdrängungsvolumen, bei Verkleinerung verringert sich dieses entsprechend.



Je nach Anforderung stehen unterschiedliche Regel- und Verstellrichtungen zur Verfügung. Informationen dazu finden Sie im Datenblatt 92802.

Ladepumpe (optional)

Die Axialkolbeneinheit A15VLO ist mit einer Ladepumpe (4) ausgestattet. Die Ladepumpe (Impeller) ist eine Kreiselpumpe, mit deren Hilfe die Pumpe aufgeladen wird und somit mit höheren Drehzahlen betrieben werden kann. Weiterhin erleichtert diese auch den Kaltstart bei niedrigen Temperaturen und hoher Viskosität der Druckflüssigkeit. Eine externe Erhöhung des Eingangsdruckes ist damit in den meisten Fällen nicht notwendig. Eine Aufladung des Tanks mit Druckluft ist nicht zulässig.



Abb. 3: Schaltplan A15VLO mit Ladepumpe

5.3 Identifikation des Produkts

Die Axialkolbeneinheit ist am Typschild zu identifizieren. Das folgende Beispiel zeigt ein A15VSO-Typschild:

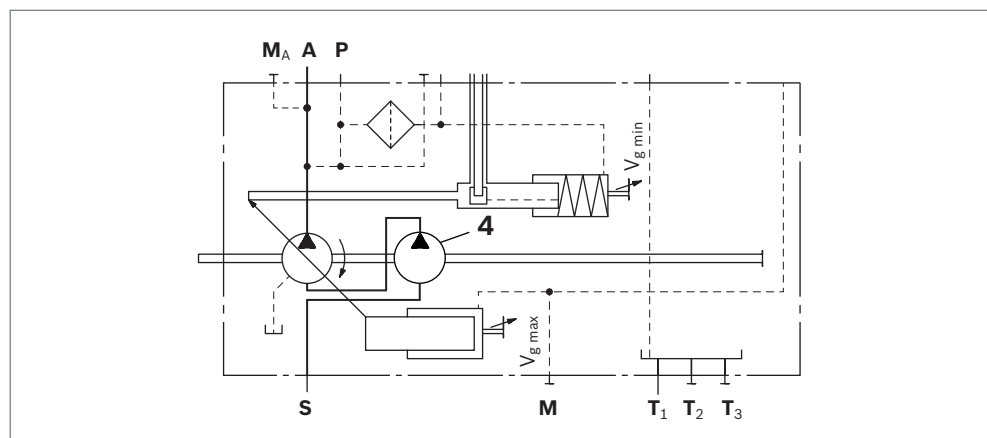

Abb. 4: Typschild A15VSO

- | | |
|--|---|
| <ul style="list-style-type: none"> 1 Markenzeichen 2 Firmenanschrift 3 Materialnummer der Axialkolbeneinheit 4 Kunden-Materialnummer 5 Typenschlüssel 6 Fertigungsdatum 7 Seriennummer 8 Drehzahl (optional) 9 Einstellwert Druckregler (optional) 10 Verdrängungsvolumen (optional) | <ul style="list-style-type: none"> 11 Einstellwert Förderstromregler (optional) 12 Barcode 13 Einstellwert Leistungsregler (optional) 14 Nettogewicht (optional) 15 Drehrichtung (Blick auf Triebwelle) – hier dargestellt: rechts 16 Interne Werksbezeichnung 17 QR-Code |
|--|---|

6 Transport und Lagerung

- ▶ Halten Sie bei Transport und Lagerung in jedem Fall die geforderten Umgebungsbedingungen ein, siehe Kapitel 6.2 „Axialkolbeneinheit lagern“ auf Seite 24.

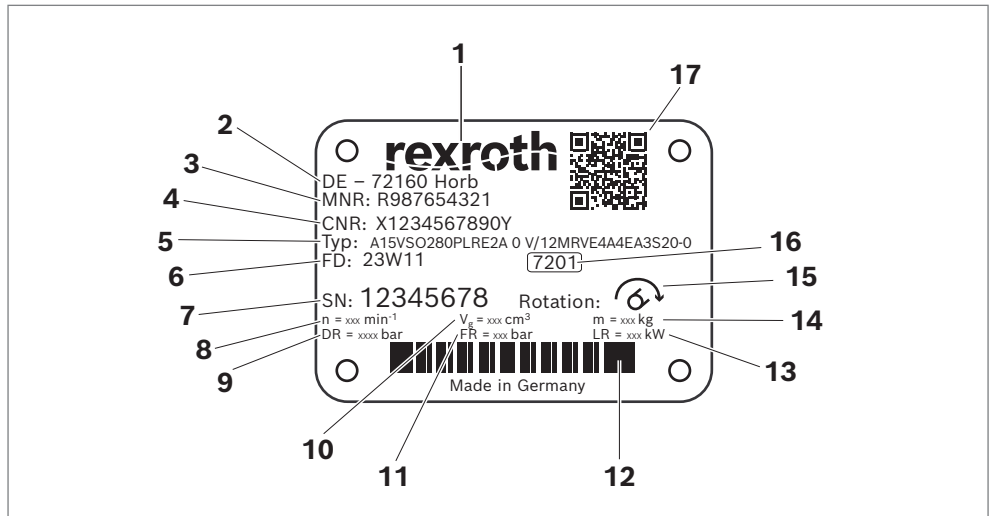

Hinweise zum Auspacken finden Sie im Kapitel 7.1 „Auspacken“ auf Seite 26.

6.1 Axialkolbeneinheit transportieren

In Abhängigkeit vom Gewicht und der Transportdauer gibt es folgende Transportmöglichkeiten:

- Transport von Hand
- Transport mit Hebezeug (Ringschraube oder Hebeband)

Abmessungen und Gewichte

Tabelle 6: Abmessungen und Gewichte (ohne Durchtrieb) A15VSO

Nenngröße		110	145	175	210	280
Masse	kg	64	79	97	111	143
Breite	mm	Die Abmessungen variieren je nach Ausstattung. Die für Ihre				
Höhe	mm	Axialkolbeneinheit gültigen Werte können Sie der Einbauzeichnung				
Tiefe	mm	entnehmen (bei Bedarf anfordern).				

Je nach Ausstattung kann die Gewichtsangabe abweichen.

Tabelle 7: Abmessungen und Gewichte (ohne Durchtrieb) A15VLO

Nenngröße		145	175	210	280
Masse	kg	92	110	125	148
Breite	mm	Die Abmessungen variieren je nach Ausstattung. Die für Ihre			
Höhe	mm	Axialkolbeneinheit gültigen Werte können Sie der Einbauzeichnung			
Tiefe	mm	entnehmen (bei Bedarf anfordern).			

Je nach Ausstattung kann die Gewichtsangabe abweichen.

6.1.1 Transport von Hand

Axialkolbeneinheiten bis zu einem bestimmten Höchstgewicht können bei Bedarf kurzzeitig von Hand transportiert werden. Beachten Sie die nationalen Bestimmungen Ihres Landes. Um Gesundheitsschäden zu vermeiden, empfehlen wir auf den Transport von Hand zu verzichten.

VORSICHT! Gefahr durch schwere Lasten!

Beim Tragen von Axialkolbeneinheiten, besteht die Gefahr von Gesundheitsschäden.

- ▶ Transportieren Sie eine Axialkolbeneinheit nur kurzzeitig von Hand. Beachten Sie die nationale Bestimmung zum Transport von Hand.
- ▶ Verwenden Sie eine geeignete Hebe-, Absetz- und Umsetztechnik.
- ▶ Verwenden Sie Ihre persönliche Schutzausrüstung (z. B. Schutzbrille, Schutzhandschuhe, geeignete Arbeitskleidung, Sicherheitsschuhe).

- ▶ Transportieren Sie die Axialkolbeneinheit nicht an empfindlichen Anbauteilen (z. B. Sensoren oder Ventilen).
- ▶ Setzen Sie die Axialkolbeneinheit vorsichtig auf die Auflagefläche, damit sie nicht beschädigt wird.

6.1.2 Transport mit Hebezeug

Für den Transport kann die Axialkolbeneinheit über eine Ringschraube im Gehäuse mit einem Hebezeug verbunden werden. Alternativ ist auch der Transport mit Hebeband möglich. Achten Sie bei der Auswahl der Transportmittel auf das zulässige Gesamtgewicht.



Transport mit Ringschraube im Gehäuse

Verwenden Sie das Hebeband nur, wenn Sie mit dem Transport über die Ringschrauben die gewünschte Einbauposition nicht erreichen.

- ▶ Verwenden Sie zu dem jeweiligen Einschraubloch einen Einschraubzapfen aus dem gleichen Maßsystem und mit der richtigen Größe.
- ▶ Schrauben Sie die Ringschrauben vollständig in die Einschraublöcher des Gehäuses.
- ▶ Stellen Sie sicher, dass die Ringschrauben das gesamte Gewicht der Axialkolbeneinheit plus etwa 20 % tragen können.

Sie können die Axialkolbeneinheit wie in Abb. 5 gezeigt mit den in das Gehäuse eingeschraubten Ringschrauben anheben.



Abb. 5: Befestigung der Ringschrauben im Gehäuse oben

Transport mit Hebeband

WARNUNG! Gefahr durch schwebende Lasten!

Die Axialkolbeneinheit kann beim Transport mit Hebeband aus der Schlaufe kippen und Sie verletzen.

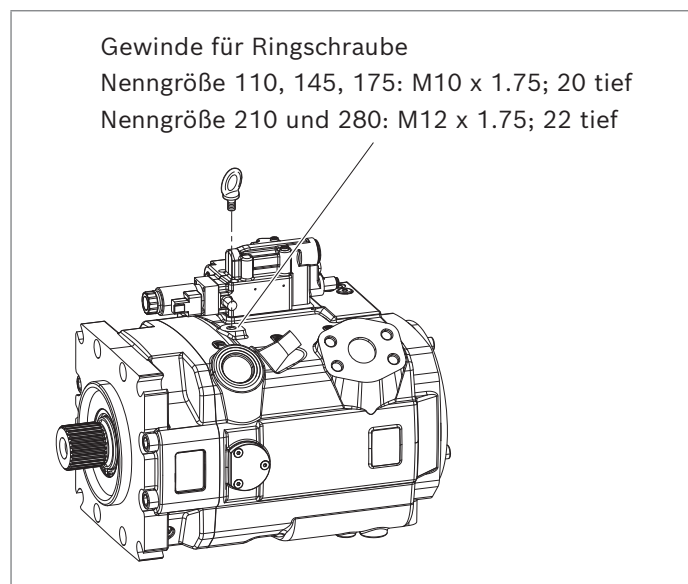
- ▶ Verwenden Sie ein möglichst breites Hebeband.
- ▶ Achten Sie darauf, dass die Axialkolbeneinheit mit dem Hebeband sicher fixiert ist.
- ▶ Sie dürfen die Axialkolbeneinheit nur zur Feinpositionierung und Schwingungsvermeidung mit der Hand nachführen.
- ▶ Treten oder greifen Sie niemals unter schwebende Lasten.

- ▶ Legen Sie das Hebeband so um die Axialkolbeneinheit, dass es weder über Anbauteile (z. B. Ventile, Verrohrung) verläuft, noch dass die Axialkolbeneinheit an Anbauteilen aufgehängt wird (siehe Abb. 6).



Abb. 6: Transport mit Hebeband

6.2 Axialkolbeneinheit lagern

Anforderung

- Die Lagerräume müssen frei von ätzenden/korrosiven Stoffen und Gasen sein.
- Zur Vermeidung von Schäden an Dichtungen ist in Lagerräumen der Betrieb von ozonbildenden Geräten zu vermeiden, z. B. Quecksilberdampflampen, Hochspannungsgeräte, Elektromotoren, elektrische Funkquellen bzw. Entladungen.
- Die Lagerräume müssen trocken sein.
Empfehlung: relative Luftfeuchtigkeit $\leq 60\%$.
- Ideale Lagertemperatur: $+5\text{ °C}$ bis $+20\text{ °C}$.
- Minimale Lagertemperatur: -50 °C .
- Maximale Lagertemperatur: $+60\text{ °C}$.
- Vermeiden Sie direkte Sonneneinstrahlung.
- Lagern Sie die Axialkolbeneinheit stoßsicher, nicht stapeln.
- Lagern Sie die Axialkolbeneinheit nicht auf der Triebwelle oder Anbauteilen, z. B. Sensoren oder Ventile.
- Weitere Lagerbedingungen siehe Tabelle 8.

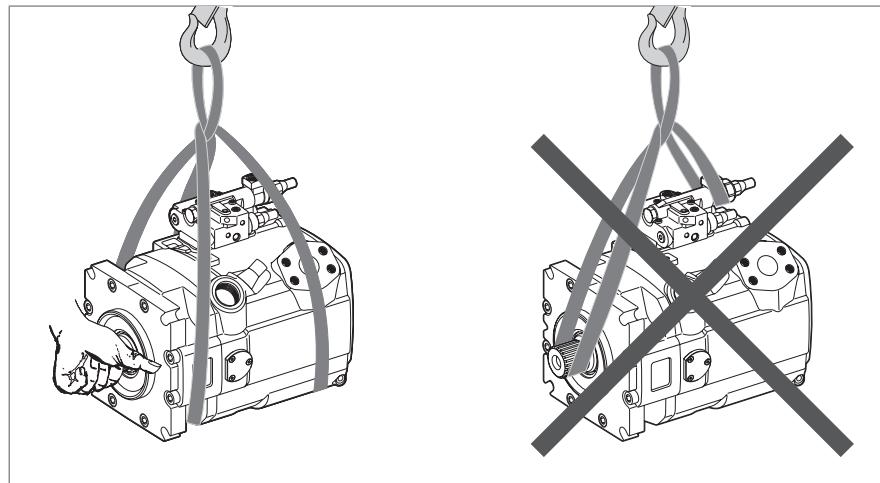
- ▶ Prüfen Sie monatlich die fachgerechte Lagerung der Axialkolbeneinheit.

Nach Lieferung

Axialkolbeneinheiten werden werkseitig mit einer vor Korrosion schützenden Verpackung (Korrosionsschutzfolie) ausgeliefert.

In Tabelle 8 finden Sie die maximal zulässigen Lagerzeiten für eine originalverpackte Axialkolbeneinheit gemäß Datenblatt 90312.

Tabelle 8: Lagerzeit mit werkseitigem Korrosionsschutz

Lagerbedingungen	Standard-Korrosionsschutz	Langzeit-Korrosionsschutz (optional)
Geschlossener, trockener Raum, gleichmäßig temperiert zwischen $+5\text{ °C}$ und $+20\text{ °C}$. Unbeschädigte und verschlossene Korrosionsschutzfolie.	Maximal 12 Monate	Maximal 24 Monate



Der Anspruch auf Gewährleistung erlischt bei Nichteinhaltung der Anforderungen und Lagerbedingungen oder nach Ablauf der maximalen Lagerzeit (siehe Tabelle 8).

Vorgehen nach Ablauf der maximalen Lagerzeit:

- 1.** Prüfen Sie die komplette Axialkolbeneinheit vor dem Einbau auf Beschädigung und Korrosion.
- 2.** Prüfen Sie die Axialkolbeneinheit bei einem Probelauf auf Funktion und Dichtheit.
- 3.** Bei Überschreiten der Lagerzeit von 24 Monaten muss der Wellendichtring getauscht werden.



Wir empfehlen nach Ablauf der maximalen Lagerzeit eine Überprüfung der Axialkolbeneinheit durch Ihren zuständigen Bosch Rexroth-Service.

Bei Fragen zur Instandsetzung und zu Ersatzteilen wenden Sie sich an Ihren zuständigen Bosch Rexroth-Service oder die Service-Abteilung des Herstellerwerks der Axialkolbeneinheit, siehe hierzu Kapitel 10.5 „Ersatzteile“ auf Seite 50.

Nach Demontage

Soll eine ausgebaute Axialkolbeneinheit gelagert werden, muss sie zum Schutz vor Korrosion für die Zeit der Lagerung konserviert werden.



Die folgenden Anweisungen berücksichtigen nur Axialkolbeneinheiten, die mit einer Druckflüssigkeit auf Mineralölbasis betrieben werden. Andere Druckflüssigkeiten erfordern jeweils speziell auf sie abgestimmte Konservierungsmaßnahmen. Halten Sie in einem solchen Fall Rücksprache mit Ihrem lokalen Ansprechpartner, die Adresse finden Sie unter <https://addresses.boschrexroth.com>

Bosch Rexroth empfiehlt folgende Vorgehensweise:

- 1.** Reinigen Sie die Axialkolbeneinheit, siehe hierzu Kapitel 10.1 „Reinigung und Pflege“ auf Seite 48.
- 2.** Entleeren Sie die Axialkolbeneinheit.
- 3.** Bei Lagerzeit bis 12 Monate: Benetzen Sie die Axialkolbeneinheit innen mit Mineralöl durch Befüllen von ca. 100 ml Mineralöl.
Bei Lagerzeit bis 24 Monate: Befüllen Sie die Axialkolbeneinheit mit VCI-Korrosionsschutzöl (20 ml).
Die Befüllung erfolgt über den Leckageanschluss **T₁**, **T₂** oder **T₃**, siehe Kapitel 7.4 „Axialkolbeneinheit montieren“, Abb. 10 bis Abb. 12 auf Seite 37.
- 4.** Verschließen Sie alle Anschlüsse luftdicht.
- 5.** Benetzen Sie die unlackierten Flächen der Axialkolbeneinheit mit Mineralöl oder geeignetem, leicht entfernbarem Korrosionsschutzmittel, z. B. säurefreiem Fett.
- 6.** Verpacken Sie die Axialkolbeneinheiten zusammen mit Trocknungsmittel luftdicht in Korrosionsschutzfolie.
- 7.** Lagern Sie die Axialkolbeneinheit stoßsicher, weitere Bedingungen siehe „Anforderung“ auf Seite 24 in diesem Kapitel.

7 Montage

Bevor Sie mit der Montage beginnen, müssen Sie folgende Dokumente griffbereit haben:

- Datenblatt der Axialkolbeneinheit (enthält die zulässigen technischen Daten, Hauptabmessungen und Schaltpläne von Standardausführungen)
- Einbauzeichnung der Axialkolbeneinheit (erhalten Sie bei Bedarf von Ihrem zuständigen Ansprechpartner bei Bosch Rexroth)
- Hydraulikschaltplan der Axialkolbeneinheit (finden Sie im Datenblatt und auf der Einbauzeichnung)
- Hydraulikschaltplan für die Maschine/Anlage (erhalten Sie vom Maschinen-/Anlagenhersteller auf Anfrage)
- Auftragsbestätigung (enthält die auftragsbezogenen technischen Daten Ihrer Axialkolbeneinheit)

7.1 Auspacken

Die Axialkolbeneinheit wird in einer Korrosionsschutzfolie aus Polyethylen-Materialien (PE) verpackt ausgeliefert.

VORSICHT! Gefahr durch herausfallende Teile!

Teile können beim unsachgemäßen Öffnen der Verpackung herausfallen und zu Beschädigungen der Teile oder sogar zu Verletzungen führen!

- ▶ Stellen Sie die Verpackung auf einen ebenen, tragfähigen Untergrund.
- ▶ Öffnen Sie die Verpackung nur von oben.

- ▶ Entfernen Sie die Verpackung der Axialkolbeneinheit.
- ▶ Prüfen Sie die Axialkolbeneinheit auf Transportschäden und Vollständigkeit, siehe Kapitel 4 „Lieferumfang“ auf Seite 18.
- ▶ Entsorgen Sie die Verpackung entsprechend den nationalen Bestimmungen Ihres Landes.

7.2 Einbaubedingungen

Einbaulage und -position der Axialkolbeneinheit bestimmen maßgeblich das Vorgehen bei Installation und Inbetriebnahme (z. B. beim Befüllen und Entlüften der Axialkolbeneinheit).

- ▶ Befestigen Sie die Axialkolbeneinheit so, dass die zu erwartenden Kräfte und Momente gefahrlos übertragen werden können. Der Maschinen-/Anlagenhersteller ist für das Auslegen der Befestigungselemente verantwortlich.
- ▶ Beachten Sie die zulässigen Radialkräfte auf die Triebwelle bei Antrieben mit Querkraftbelastung (Riemenantriebe). Gegebenenfalls muss die Riemenscheibe separat gelagert werden.
- ▶ Stellen Sie sicher, dass die Axialkolbeneinheit bei Inbetriebnahme und während des Betriebs entlüftet und mit Druckflüssigkeit gefüllt ist. Dies ist auch bei längeren Stillstandszeiten zu beachten, da sich die Axialkolbeneinheit über die Hydraulikleitungen entleeren kann.
- ▶ Führen Sie die Leckage im Gehäuseraum über den höchstgelegenen Leckageanschluss zum Tank ab. Verwenden Sie die dem Anschluss entsprechende Leitungsgröße.

- ▶ Ein Rückschlagventil in der Leckageleitung ist nur im Einzelfall nach Rücksprache zulässig. Wenden Sie sich an Ihren zuständigen Ansprechpartner bei Bosch Rexroth.
- ▶ Um eine Übertragung von Körperschall zu vermeiden, entkoppeln Sie alle Verbindungsleitungen über elastische Elemente von allen schwingungsfähigen Bauteilen (z. B. Tank, Rahmenteile).
- ▶ Stellen Sie sicher, dass die Saug-, Leckage- und Rücklaufleitungen in jedem Betriebszustand unterhalb des minimalen Flüssigkeitsniveaus in den Tank münden. Damit verhindern Sie die Ansaugung von Luft und vermeiden die Bildung von Schaum.
- ▶ Sorgen Sie bei der Tankauslegung für ausreichenden Abstand zwischen Saugleitung und Leckageleitung. Wir empfehlen die Verwendung einer Beruhigungswand (Schwallblech) zwischen Saugleitung und Leckageleitung. Durch eine Beruhigungswand verbessert sich das Luftabscheidevermögen, weil die Druckflüssigkeit dadurch mehr Zeit zum Entgasen hat. Des Weiteren wird dadurch eine direkte Ansaugung der erwärmten Rücklaufflüssigkeit in die Saugleitung verhindert. Dem Sauganschluss muss luftfreie, beruhigte und gekühlte Druckflüssigkeit zugeführt werden.
- ▶ Stellen Sie sicher, dass für die Axialkolbenpumpe in allen Einbaupositionen und Einbaulagen im Betrieb und bei Kaltstart ein minimaler Saugdruck von 0.8 bar absolut (ohne Ladepumpe) bzw. 0.7 bar absolut (mit Ladepumpe) am Anschluss S vorliegt, siehe Abb. 7. Weitere Druckwerte siehe Datenblatt.

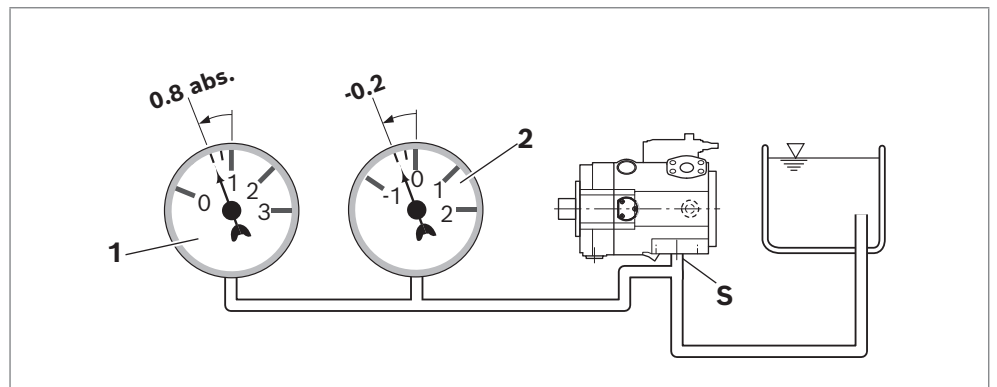
**Abb. 7: Saugdruck**

- 1 Absolut-Druckmanometer
- 2 Standard-Druckmanometer (relativ)



Die Ansaugbedingungen verbessern sich bei Untertankeinbau und Tankeinbau.

- ▶ Achten Sie unbedingt auf eine staub- und fremdstofffreie Arbeitsumgebung am Montageort. Die Axialkolbeneinheit muss schmutzfrei eingebaut werden. Eine Verunreinigung der Druckflüssigkeit kann die Funktion und Lebensdauer der Axialkolbeneinheit erheblich beeinträchtigen.
- ▶ Bei der Verwendung von Pumpenträgern und gleichzeitiger Einbaulage „Triebwelle nach oben“, kann sich Schmutz am Wellendichtring ansammeln, was zu Undichtigkeiten führen kann. Insbesondere bei sehr schmutzbelasteten Umgebungsbedingungen sollte unter Beachtung geltender Normen der Maschinensicherheit eine ggf. vorhandene Entlüftungsbohrung im Pumpenträger verschlossen werden. Ferner ist eine regelmäßige Kontrolle bzw. Reinigung notwendig. Beachten Sie dazu die Hinweise im Kapitel 10.1 „Reinigung und Pflege“ auf Seite 48 und Tabelle 11 „Inspektionsplan“ auf Seite 49.

- ▶ Verwenden Sie zur Reinigung nichtfasernde Putzlappen.
- ▶ Verwenden Sie für die Beseitigung von Schmiermitteln und anderen starken Verschmutzungen geeignete milde Reinigungsmittel. Es darf kein Reinigungsmittel in die Hydraulikanlage eindringen.

7.3 Einbaulage

Folgende Einbaulagen sind zulässig. Der gezeigte Rohrleitungsverlauf stellt den prinzipiellen Verlauf dar.



Empfohlene Einbaulage: 1 und 2.



Der Anschluss **F** ist Bestandteil der externen Verrohrung und muss kundenseitig zur vereinfachten Befüllung und Entlüftung bereitgestellt werden.

Legende	
T ₁ , T ₂ , T ₃	Leckageanschluss
F	Befüllen/Entlüften
S	Sauganschluss
SB	Beruhigungswand (Schwallblech)
h _{t min}	Minimal erforderliche Eintauchtiefe (200 mm)
h _{min}	Minimal erforderlicher Abstand zum Tankboden (100 mm)
h _{ES min}	Minimal erforderliche Höhe zum Schutz vor Entleerung der Axialkolbeneinheit (25 mm)
h _{S max}	Maximal zulässige Saughöhe (800 mm)

7.3.1 Untertankeinbau (Standard)

Untertankeinbau liegt vor, wenn die Axialkolbeneinheit unterhalb des minimalen Flüssigkeitsniveaus außerhalb des Tanks eingebaut ist.

Einbaulage 1

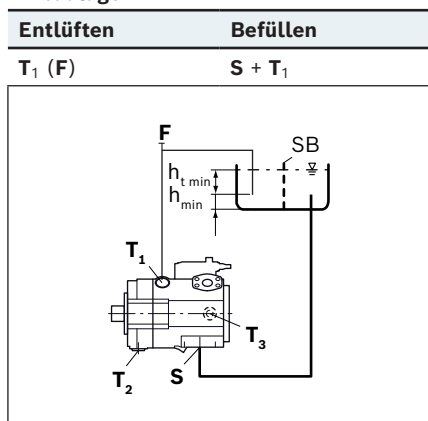

Einbaulage 2

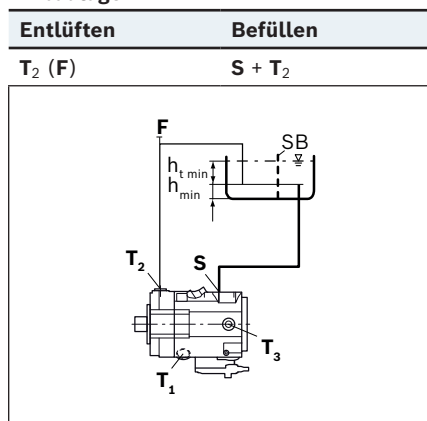

Einbaulage 3

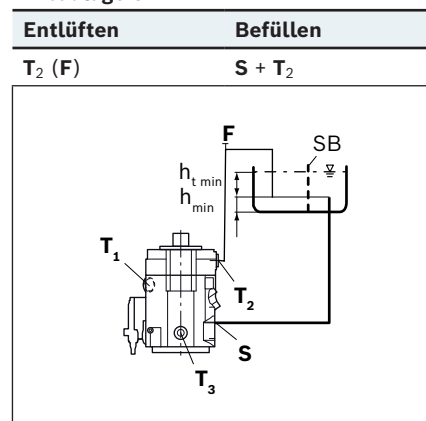

7.3.2 Tankeinbau**HINWEIS****Beschädigungsgefahr bei Tankeinbau!**

Um Beschädigungen an der Axialkolbeneinheit zu vermeiden, müssen vor dem Einbau im Tank alle Teile aus Kunststoff (z. B. Schutzstopfen, Abdeckungen), außer den Sicherungskappen, entfernt werden.

- ▶ Entfernen Sie alle Teile aus Kunststoff, mit Ausnahme der Sicherungskappen, bevor Sie die Axialkolbeneinheit im Tank einbauen. Stellen Sie sicher, dass keine Teile davon im Tank verbleiben.
- ▶ Entfernen Sie den Schutzstopfen vom Sauganschluss **S** und öffnen Sie mindestens einen **T**-Anschluss.

Tankeinbau liegt vor, wenn die Axialkolbeneinheit unterhalb des minimalen Flüssigkeitsniveaus im Tank eingebaut ist. Die Axialkolbeneinheit ist vollständig unter Druckflüssigkeit.

Wenn minimaler Flüssigkeitsspiegel gleich oder unterhalb der Pumpenoberkante, siehe Kapitel 7.3.3 „Übertankeinbau“ auf Seite 30.



Axialkolbeneinheiten mit elektrischen Bauteilen (z. B. elektrische Verstellungen, Sensoren) dürfen nicht in einem Tank unterhalb des Flüssigkeitsniveaus eingebaut werden.

Falls ein Tankeinbau trotzdem vorgesehen ist, muss im Einzelfall die IP-Schutzklasse und die Medienverträglichkeit der verwendeten elektrischen Bauteile geprüft werden. Wenden Sie sich zur Beauftragung einer Untersuchung der Medienverträglichkeit an Ihren zuständigen Ansprechpartner bei Bosch Rexroth.

Ausnahme: Einbau der Axialkolbeneinheit mit E2-/E6-Verstellung. Jedoch nur mit Hirschmann-Stecker und bei Verwendung von mineralischen Hydraulikflüssigkeiten sowie einer Flüssigkeitstemperatur im Tank von maximal 80 °C.



Bei kleinen Tankgrößen oder ungünstigen Ansaugverhältnissen empfehlen wir den Sauganschluss **S** mit einem Saugrohr zu versehen und den Leckageanschluss **T₁** oder **T₂** zu verrohren. In diesem Fall muss der andere Leckageanschluss verschlossen werden. Das Gehäuse der Axialkolbeneinheit ist zu befüllen, bevor die Verrohrung angebracht und der Tank mit Druckflüssigkeit befüllt wird. Um ein Entleeren des Gehäuses zu verhindern, muss der Tank zeitnah mit Druckflüssigkeit befüllt werden.

Einbaulage 4

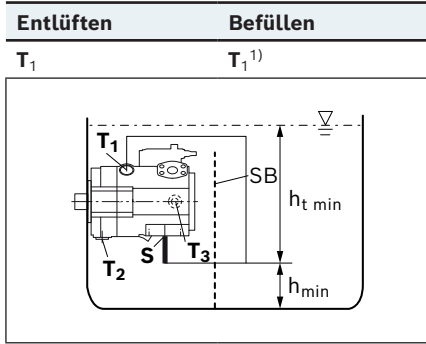

¹⁾ Das Gehäuse der Axialkolbeneinheit ist über T₁ zu befüllen, bevor die Verrohrung angebracht wird.

Einbaulage 5

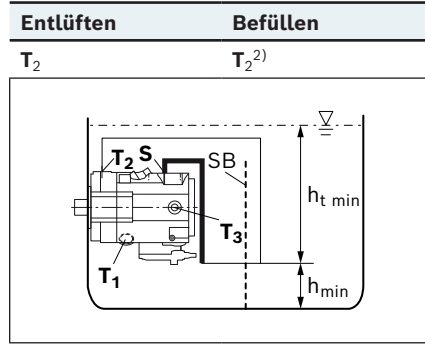

²⁾ Das Gehäuse der Axialkolbeneinheit ist über T₂ zu befüllen, bevor die Verrohrung angebracht wird.

Einbaulage 6

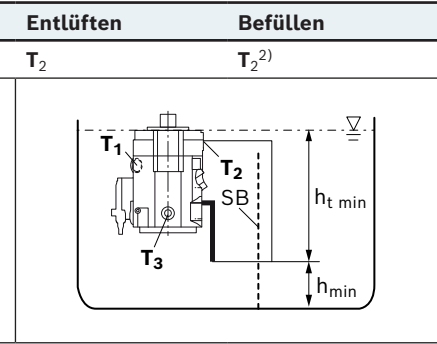

²⁾ Das Gehäuse der Axialkolbeneinheit ist über T₂ zu befüllen, bevor die Verrohrung angebracht wird.

7.3.3 Übertankeinbau

Übertankeinbau liegt vor, wenn die Axialkolbeneinheit oberhalb des minimalen Flüssigkeitsniveaus des Tanks eingebaut ist.



Um ein Entleeren der Axialkolbeneinheit zu verhindern ist bei Einbaulage 9 eine Höhendifferenz $h_{ES \min}$ von mindestens 25 mm am Anschluss T₂ einzuhalten.



Beachten Sie die maximal zulässige Saughöhe $h_{S \max} = 800$ mm. Die zulässige Saughöhe h_S ergibt sich aus dem Gesamtdruckverlust.

Einbaulage 7

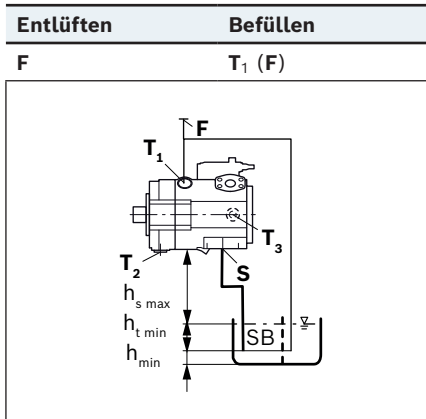

Einbaulage 8

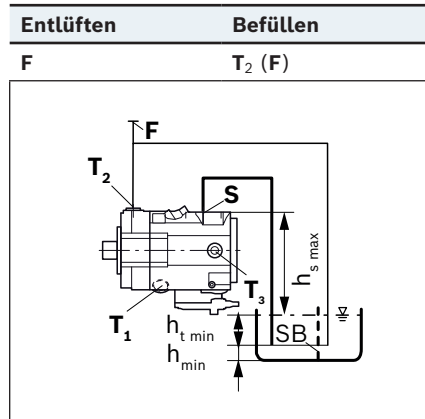

Einbaulage 9

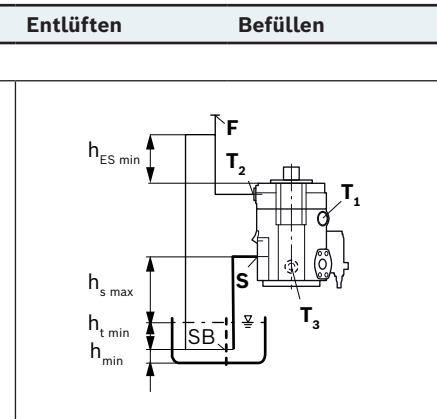

7.4 Axialkolbeneinheit montieren

7.4.1 Vorbereitung

1. Prüfen Sie anhand der Angaben auf dem Typschild, ob die richtige Axialkolbeneinheit vorliegt.
2. Vergleichen Sie Materialnummer und Bezeichnung (Typenschlüssel) mit den Angaben in der Auftragsbestätigung.



Stimmt die Materialnummer der Axialkolbeneinheit nicht mit der in der Auftragsbestätigung überein, dann setzen Sie sich zur Klärung mit Ihrem lokalen Ansprechpartner in Verbindung, die Adresse finden Sie unter

<https://addresses.boschrexroth.com>

3. Entleeren Sie vor der Montage die Axialkolbeneinheit, um eine Vermischung mit der verwendeten Druckflüssigkeit der Maschine/Anlage zu vermeiden.
4. Überprüfen Sie die zulässige Drehrichtung der Axialkolbeneinheit (am Typschild) und stellen Sie sicher, dass diese der Drehrichtung des Antriebsmotors entspricht.



Abb. 8: Drehrichtung

- L** Links
R Rechts

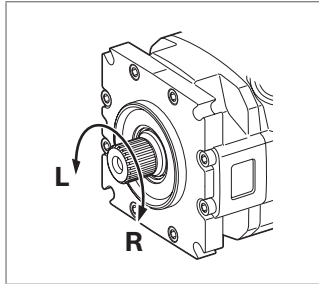

Die Drehrichtung auf dem Typschild, siehe Kapitel 5.3 „Identifikation des Produkts“ auf Seite 21, stellt die Drehrichtung der Axialkolbeneinheit mit Blick auf die Triebwelle dar. Informationen zur Drehrichtung des Antriebsmotors finden Sie in der Betriebsanleitung des Antriebsmotor-Herstellers.

7.4.2 Abmessungen

Bei Standardausführungen enthält das Datenblatt 92802 alle erforderlichen Einbaumaße sowie Lage und Abmessungen der Anschlüsse. Bei Bedarf kann eine Einbauzeichnung angefordert werden. Beachten Sie auch die Anleitungen der Hersteller der anderen Hydraulikkomponenten bei der Auswahl der benötigten Werkzeuge.

7.4.3 Allgemeine Hinweise

Beachten Sie bei der Montage der Axialkolbeneinheit die folgenden allgemeinen Hinweise:

- Beachten Sie, dass in bestimmten Einbaulagen mit Beeinflussungen der Verstellung oder Regelung zu rechnen ist. Bedingt durch die Schwerkraft, das Eigengewicht und den Gehäusedruck können geringe Kennlinienverschiebungen und Stellzeit-Veränderungen auftreten.
- Drehschwingungen und Drehzahlschwankungen können zu überhöhten Drehwinkelbeschleunigungen des Triebwerks der Axialkolbeneinheit führen. Gefährdet sind dieselmotorische Antriebe mit kleiner Zylinderzahl und geringer Schwungmasse und Antriebe über Zahnriemen oder Keilriemen. Riemen können nach kurzer Laufzeit einen großen Teil der Vorspannung verlieren. Eine automatische Spannvorrichtung kann die Drehzahlschwankungen und die Schwingungen dämpfen und Folgeschäden vermeiden.
– Verwenden Sie beim Antrieb mit Zahn- oder Keilriemen immer eine automatische Spannvorrichtung.
- Beim Antrieb einer Axialkolbeneinheit mit Hilfe einer Kardanwelle (Gelenkwelle) können Schwingungen und unzulässige Drehwinkelbeschleunigungen auftreten. Frequenz- und temperaturabhängig können diese zu Undichtigkeiten am Wellendichtring und zur Beschädigung des Triebwerks führen.

- Wird für mehrere Einheiten eine gemeinsame Leckageleitung verwendet, ist darauf zu achten, dass der jeweilige Gehäusedruck nicht überschritten wird. Die gemeinsame Leckageleitung muss so dimensioniert werden, dass der maximal zulässige Gehäusedruck aller angeschlossenen Einheiten in keinem Betriebszustand, insbesondere beim Kaltstart, überschritten wird. Ist das nicht möglich, so müssen gegebenenfalls separate Leckageleitungen verlegt werden.

Die Ausführung der Montage der Axialkolbeneinheit hängt von den Verbindungselementen zur Antriebsseite ab. Die folgenden Beschreibungen erklären den Einbau der Axialkolbeneinheit:

- mit einer Kupplung
- an ein Getriebe
- an eine Gelenkwelle

7.4.4 Einbau mit Kupplung

Im Folgenden wird beschrieben, wie Sie die Axialkolbeneinheit mit einer Kupplung montieren:

HINWEIS! Gefahr durch unsachgemäße Handhabung!

Produkt kann beschädigt werden!

- ▶ Montieren Sie die Kupplungsnabe nicht mit Schlägen auf die Triebwelle der Axialkolbeneinheit.

1. Montieren Sie die vorgesehene Kupplungshälfte auf die Triebwelle der Axialkolbeneinheit gemäß den Angaben des Kupplungsherstellers.



Die Triebwelle der Axialkolbeneinheit ist mit einem Einschraubloch versehen. Verwenden Sie dieses Einschraubloch, um das Kupplungselement auf die Triebwelle aufzuziehen. Die Größe des Einschraublochs können Sie der Einbauzeichnung entnehmen.

2. Stellen Sie sicher, dass die Einbaustelle frei von Schmutz und Fremdkörpern ist.
3. Verspannen Sie die Kupplungsnabe auf der Triebwelle oder stellen Sie eine dauerhafte Schmierung der Triebwelle sicher. Dies verhindert die Bildung von Passungsrost und den damit verbundenen Verschleiß.
4. Transportieren Sie die Axialkolbeneinheit zur Einbaustelle.
5. Montieren Sie die Kupplung auf die Abtriebswelle des Antriebsmotors gemäß den Angaben des Kupplungsherstellers.



Die Axialkolbeneinheit darf erst festgeschraubt werden, nachdem die Kupplung korrekt montiert wurde.

6. Befestigen Sie die Axialkolbeneinheit an der Einbaustelle.
7. Richten Sie die Triebwelle der Axialkolbeneinheit und Abtriebswelle des Antriebsmotors ohne Winkelversatz aus.
Stellen Sie sicher, dass keine unzulässigen Axial- und Radialkräfte auf die Triebwelle wirken.
8. Angaben zum benötigten Werkzeug und Anziehdrehmomente der Befestigungsschrauben erfragen Sie beim Maschinen-/Anlagenhersteller.

7.4.5 Einbau an ein Getriebe

Im Folgenden wird beschrieben, wie Sie die Axialkolbeneinheit an ein Getriebe montieren.

Die Axialkolbeneinheit ist nach dem Einbau an ein Getriebe verdeckt und schwer zugänglich:

- ▶ Stellen Sie deshalb vor dem Einbau sicher, dass der Zentrierdurchmesser die Axialkolbeneinheit zentriert (Toleranzen beachten) und dass auf die Triebwelle der Axialkolbeneinheit keine unzulässigen Axial- oder Radialkräfte wirken (Einbaulänge).
- ▶ Schützen Sie die Triebwelle vor Passungsrost, indem Sie eine dauerhafte Schmierung gewährleisten.
- ▶ Befestigen Sie die Axialkolbeneinheit an der Einbaustelle.

Bei Anbau über Zahnräder bzw. schrägverzahnte Welle

Es dürfen keine Verzahnungskräfte auf die Welle übertragen werden, die höher sind als die zulässige Axial- bzw. Radialkraft, ggf. muss das Zahnrad am Getriebeausgang separat gelagert werden.

7.4.6 Einbau mit Gelenkwelle

Bringen Sie die Axialkolbeneinheit an die Einbauposition und befestigen Sie diese. Angaben zum benötigten Werkzeug und Anziehdrehmoment der Befestigungsschrauben erfragen Sie im Bedarfsfall beim Maschinen-/Anlagenhersteller.

HINWEIS! Beschädigung der Axialkolbeneinheit und Undichtigkeiten am Wellendichtring durch falsch installierte Gelenkwellen!

Falsch installierte Gelenkwellen erzeugen Unwuchten. Dadurch entstehen Schwingungen und unzulässige Axial- und Radialkräfte an der Triebwelle.

- ▶ Beachten Sie die Montageanweisung des Gelenkwellenherstellers.

7.4.7 Montage abschließen

1. Entfernen Sie eventuell angebrachte Transportschrauben.

VORSICHT! Betrieb mit Schutzstopfen!

Das Betreiben der Axialkolbeneinheit mit Schutzstopfen kann zu Verletzungen oder zur Beschädigung der Axialkolbeneinheit führen.

- ▶ Entfernen Sie vor der Inbetriebnahme alle Schutzstopfen und ersetzen Sie diese durch geeignete druckfeste, metallische Verschlusschrauben oder schließen Sie die entsprechenden Leitungen an.

2. Entfernen Sie den Transportschutz.

Die Axialkolbeneinheit wird mit Schutzabdeckungen **(1)** und Verschlusschrauben **(2)** geliefert. **(1)** und **(2)** sind nicht druckfest, daher müssen sie vor dem Anschließen entfernt werden. Benutzen Sie hierfür geeignetes Werkzeug, um Beschädigungen der Dicht- und Funktionsflächen zu verhindern. Wenn Dicht- oder Funktionsflächen beschädigt sind, wenden Sie sich an Ihren zuständigen Bosch Rexroth-Service oder die Service-Abteilung des Herstellerwerks der Axialkolbeneinheit.



Abb. 9: Transportschutz entfernen

- | | |
|--|---|
| <p>1 Schutzabdeckung</p> <p>2 Verschlusschrauben</p> <p>3 Schutzstopfen</p> <p>4 Flanschabdeckungen aus Stahl
(die Flanschabdeckung auf dem Sauganschluss sorgt für einen sicheren Stand und Schutz des $V_{g \max}$-Anschlags)</p> | <p>5 Bei Ausführung mit Durchtrieb Schutzabdeckung inkl. Befestigungsschrauben</p> |
|--|---|



Anschlüsse, die zum Anschluss von Leitungen vorgesehen sind, sind mit Schutzstopfen bzw. Verschlusschrauben versehen, die als Transportschutz dienen. Alle für die Funktion erforderlichen Anschlüsse müssen angeschlossen werden (siehe Tabelle 9 „Anschlüsse A15VSO/A15VLO Baureihe 12“ auf Seite 38). Bei Nichtbeachtung können Funktionsstörungen oder Schäden auftreten. Wird ein Anschluss nicht angeschlossen, muss dieser mit einer Verschlusschraube verschlossen werden, da die Schutzstopfen nicht druckfest sind.

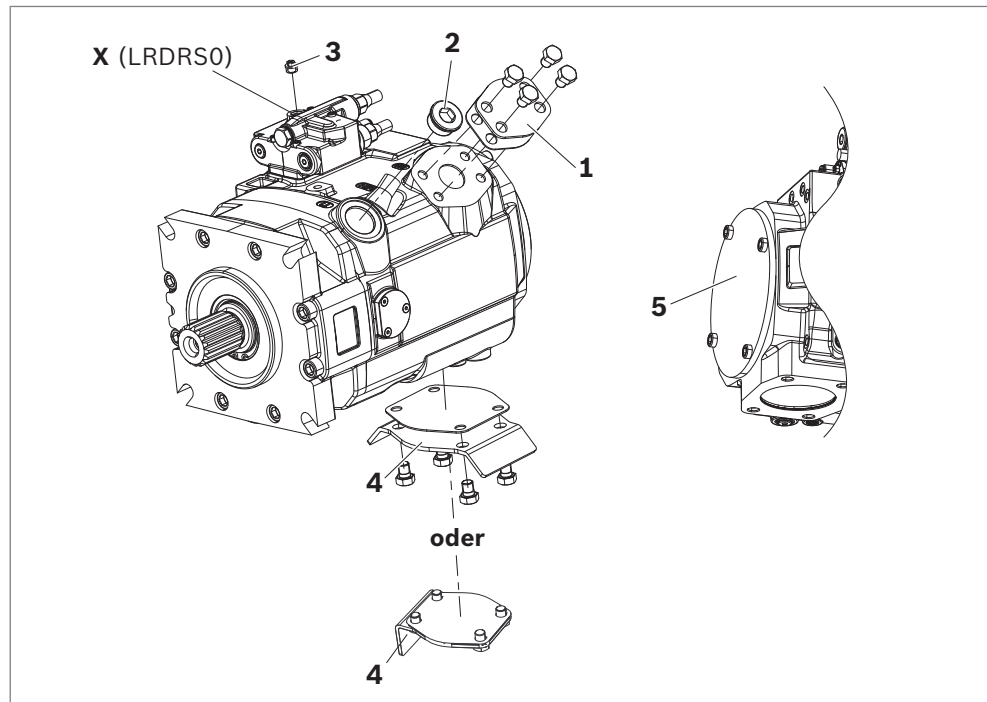

Bei LRDRS0-Regler unbedingt beachten! Der Anschluss **X** ist mit einem Schutzstopfen (**3**) versehen. Dieser Anschluss muss angeschlossen werden. Bei Nichtbeachtung können Funktionsstörungen oder Schäden auftreten.

Weitere Anschlüsse zu den jeweiligen Verstellung finden Sie im Datenblatt 92802.



Die Einstellschrauben sind durch Kappen gegen unbeabsichtigtes Verstellen gesichert. Ein Verstellen der Einstellschrauben führt zum Erlöschen der Gewährleistungsansprüche. Wenn Sie eine Veränderung der Einstellung benötigen, wenden Sie sich an Ihren lokalen Ansprechpartner, die Adresse finden Sie unter

<https://addresses.boschrexroth.com>

3. Bei Ausführung mit Durchtrieb montieren Sie die Zusatzpumpe gemäß der Anleitung des Pumpenherstellers. Die Schutzabdeckung (5) ist nicht druckfest und daher im Betrieb nicht zulässig.
Soll die Axialkolbeneinheit ohne Durchtriebseinheit betrieben werden, muss sie vor der Inbetriebnahme mit einem druckfesten Deckel verschlossen werden! Wenden Sie sich für einen Umbau an Ihren zuständigen Bosch Rexroth-Service oder die Service-Abteilung des Herstellerwerks der Axialkolbeneinheit, siehe hierzu Kapitel 10.5 „Ersatzteile“ auf Seite 50.

7.4.8 Axialkolbeneinheit hydraulisch anschließen

HINWEIS

Zu geringer Saugdruck!

Für Axialkolbenpumpen ist generell bei allen Einbaulagen ein minimal zulässiger Saugdruck am Anschluss **S** vorgeschrieben. Fällt der Druck am Anschluss **S** unter die angegebenen Werte, können Schäden auftreten, die zur Zerstörung der Axialkolbenpumpe führen!

- ▶ Stellen Sie sicher, dass der erforderliche Saugdruck nicht unterschritten wird. Dieser wird beeinflusst durch:
 - die Verrohrung (z. B. Ansaugquerschnitt, Rohrdurchmesser, Länge der Saugleitung)
 - die Lage des Tanks
 - die Viskosität der Druckflüssigkeit
 - ein evtl. vorhandenes Filterelement oder Rückschlagventil in der Saugleitung (Verschmutzungsgrad des Filterelements regelmäßig prüfen)
 - die geodätische Höhe des Einsatzortes

Der Maschinen-/Anlagenhersteller ist für das Auslegen der Leitungen verantwortlich. Die Axialkolbeneinheit muss gemäß dem Hydraulikschaltplan des Maschinen-/Anlagenherstellers mit der restlichen Hydraulikanlage verbunden sein. Die Anschlüsse und Befestigungsgewinde sind für die zulässigen Drücke p_{\max} der jeweiligen Anschlüsse ausgelegt, siehe in Tabelle 9 „Anschlüsse A15VSO/A15VLO Baureihe 12“ auf Seite 38. Der Maschinen-/Anlagenhersteller muss dafür sorgen, dass die Verbindungselemente und Leitungen den vorgesehenen Einsatzbedingungen (Druck, Volumenstrom, Druckflüssigkeit, Temperatur) mit den notwendigen Sicherheitsfaktoren entsprechen.



Schließen Sie nur hydraulische Leitungen an, die dem Anschluss der Axialkolbeneinheit entsprechen (Druckniveau, Größe, Maßsystem).

Hinweise zur Verlegung der Leitungen

- Beachten Sie die nachfolgenden Hinweise zur Verlegung der Saug-, Druck- und Leckageleitungen.
- Leitungen und Schläuche müssen ohne Vorspannung montiert werden, damit während des Betriebs keine zusätzlichen mechanischen Kräfte wirken, die die

Lebensdauer der Axialkolbeneinheit und ggf. der gesamten Maschine/Anlage verringern.

- Verwenden Sie als Dichtungsmittel geeignete Dichtungen.
- Saugleitung (Rohr oder Schlauch)
 - Die Saugleitung soll möglichst kurz und gerade sein.
 - Bemessen Sie den Leitungsquerschnitt der Saugleitung so, dass der minimal zulässige Druck am Sauganschluss nicht unterschritten wird. Beachten Sie, dass der maximale Saugdruck nicht überschritten wird (z. B. bei Vorfüllung).
 - Achten Sie auf Luftdichtheit der Verbindungen und Verbindungselemente.
 - Der Schlauch muss druckfest sein, auch gegenüber dem äußeren Luftdruck.
- Druckleitung
 - Verwenden Sie für die Druckleitungen nur Rohre, Schläuche und Verbindungselemente, die für den Betriebsdruckbereich, der im Datenblatt 92802 angegeben ist, bemessen sind (siehe Tabelle 9).
- Leckageleitung
 - Verlegen Sie die Leckageleitungen grundsätzlich so, dass das Gehäuse stets mit Druckflüssigkeit gefüllt ist und Lufteintritt am Wellendichtring auch bei längeren Stillstandszeiten verhindert wird.
 - Der Gehäuseinnendruck darf in keinem Betriebsfall die im Datenblatt der Axialkolbeneinheit angegebenen Grenzwerte überschreiten.
 - Die Einmündung der Leckageleitung im Tank ist stets unter dem minimalen Flüssigkeitsstand auszuführen (siehe Kapitel 7.3 „Einbaulage“ auf Seite 28).
- Wenn die Axialkolbeneinheit mit montierten Verschraubungen ausgestattet ist, dürfen diese nicht herausgeschraubt werden. Schrauben Sie den Einschraubzapfen der Armatur direkt in die montierte Verschraubung.

Verwechslungsgefahr bei Gewindeverbindungen

Die Axialkolbeneinheiten werden sowohl in Anwendungsgebieten mit metrischem als auch mit angloamerikanischem (zölligem) sowie mit japanischem (JIS – **J**apan **I**ndustrial **S**tandard) Maßsystem eingesetzt. Des Weiteren werden verschiedene Abdichtungsarten verwendet.

Sowohl das Maßsystem als auch die Abdichtungsart und die Größe von Einschraubloch und Einschraubzapfen (z. B. Verschlusschraube) müssen übereinstimmen.

Aufgrund geringer optischer Unterscheidungsmöglichkeiten besteht Verwechslungsgefahr.

WARNUNG! Undichte bzw. herauspringende Einschraubzapfen!

Wird bei Verschraubungen ein Einschraubzapfen, der in Maßsystem, Abdichtungsart und Größe nicht dem Einschraubloch entspricht, mit Druck beaufschlagt, kann es zu selbsttätigem Lösen bis hin zu geschossartigem Herauspringen des Einschraubzapfens kommen. Dies kann zu erheblichen Verletzungen und Sachschäden führen. Druckflüssigkeit kann durch diese Leckagestelle austreten.

- ▶ Überprüfen Sie anhand der Zeichnungen (Einbauzeichnung) für jede Verschraubung den benötigten Einschraubzapfen.
- ▶ Stellen Sie sicher, dass es bei der Montage von Armaturen, Befestigungs- und Verschlusschrauben nicht zu Verwechslungen kommt.
- ▶ Verwenden Sie zu dem jeweiligen Einschraubloch einen Einschraubzapfen aus dem gleichen Maßsystem und mit der richtigen Größe.

Anschlussübersicht

Abb. 10: Anschlussübersicht A15VLO mit E2DR-Regler, Drehrichtung rechts



Abb. 11: Anschlussübersicht A15VSO mit LRDRS0-Verstellung, Drehrichtung rechts

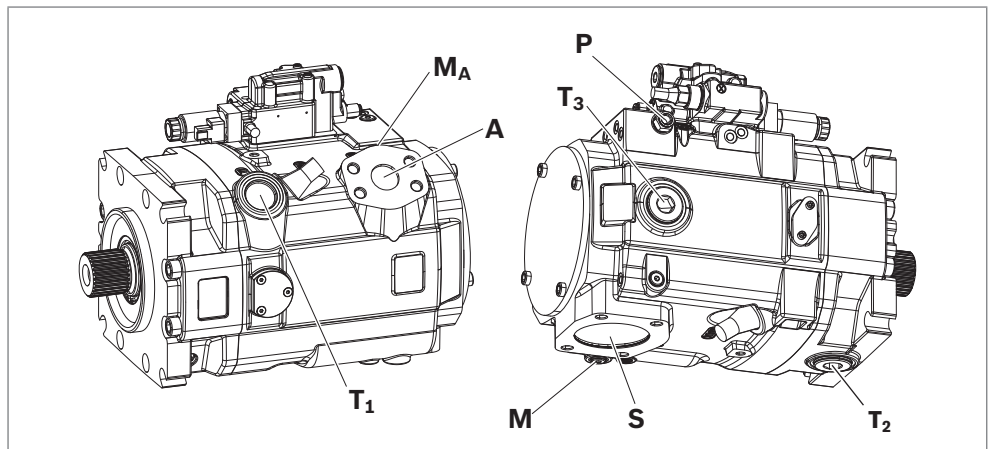

Abb. 12: Anschlussübersicht A15VSO mit LRDRS0-Verstellung, Drehrichtung links

Tabelle 9: Anschlüsse A15VSO/A15VLO Baureihe 12

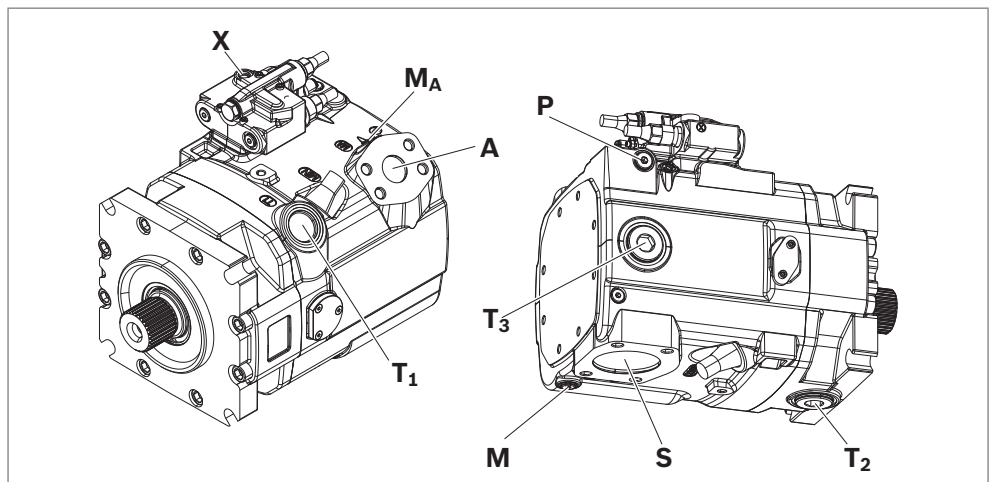
Anschlüsse ¹⁾		p_{max} [bar] ²⁾	Zustand ³⁾
A	Arbeitsanschluss	420	O
S	Sauganschluss (ohne Ladepumpe)	30	O
S	Sauganschluss (mit Ladepumpe)	2	O
T₁	Leckageanschluss	5	O ⁴⁾
T₂	Leckageanschluss	5	X ⁴⁾
T₃	Leckageanschluss	5	X ⁴⁾
CR	Steuersignal (nur bei CR)	420	O
PR	Steuersignal (nur bei PR)	420	O
H3 bis H6	Steuersignal (nur bei H3, H4, H5 und H6)	100	O
X	Steuersignal	420	O
DP, DP₁	Steuerdruck (nur bei DP)	420	O
M	Messung Stelldruck	420	X
M_A	Messung Druck A	420	X
M_S	Messung Saugdruck (nur bei A15VSO)	30	X
P	Fremstelldruck (Typenschlüsselposition 8 Ausführung B oder C = mit Fremstelldruckversorgung)	50	O
	Anschluss P hat keine Funktion (Typenschlüsselposition 8 Ausführung A = ohne Fremstelldruckversorgung)	420	X

¹⁾ Entnehmen Sie das Maßsystem und die Gewindegröße der Einbauzeichnung.

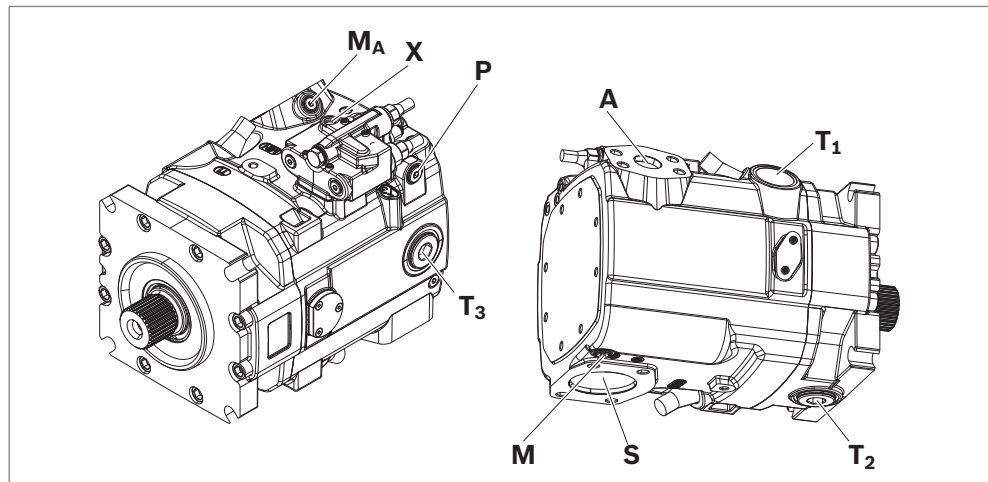
²⁾ Anwendungsspezifisch können kurzzeitig Druckspitzen auftreten. Bei der Auswahl von Messgeräten und Armaturen beachten.

³⁾ O = Muss angeschlossen werden (im Lieferzustand verschlossen)
X = Verschlossen (im Normalbetrieb)

⁴⁾ Abhängig von Einbaulage, muss **T₁**, **T₂** oder **T₃** angeschlossen werden (siehe Kapitel 7.3 „Einbaulage“ auf Seite 28).

Anziehdrehmomente

Es gelten die folgenden Anziehdrehmomente:

- **Armaturen:**

Beachten Sie die Herstellerangaben zu den Anziehdrehmomenten der verwendeten Armaturen.

- **Einschraubloch der Axialkolbeneinheit:**

Die maximal zulässigen Anziehdrehmomente $M_{G \max}$ sind Maximalwerte der Einschraublöcher und dürfen nicht überschritten werden. Werte siehe Tabelle 10.

- **Verschlussschrauben:**

Für die mit der Axialkolbeneinheit mitgelieferten metallischen Verschlussschrauben gelten die erforderlichen Anziehdrehmomente der Verschlussschrauben M_V . Werte siehe Tabelle 10.

- **Befestigungsschrauben:**

Für Befestigungsschrauben mit metrischem ISO-Gewinde nach DIN 13 bzw. Gewinde nach ASME B1.1 empfehlen wir die Überprüfung des Anziehdrehmoments im Einzelfall gemäß VDI 2230.



Zusätzlich zu den in der Tabelle 9 „Anschlüsse A15VSO/A15VLO Baureihe 12“ auf Seite 38 aufgeführten Anschlüssen, kann es bei Axialkolbeneinheiten Öffnungen geben, die ebenfalls mit einer Verschlussschraube verschlossen sind. Diese dürfen kundenseitig nicht geöffnet werden! Sollten Sie versehentlich die Verschlussschraube geöffnet haben, wenden Sie sich zur Gewährleistung eines sicheren Wiederverschließens an Ihren lokalen Ansprechpartner, die Adresse finden Sie unter

<https://addresses.boschrexroth.com>

Tabelle 10: Anziehdrehmomente der Einschraublöcher und Verschlusschrauben

Norm	Gewindegröße	Maximal zulässiges Anziehdrehmoment der Einschraublöcher $M_{G \max}$	Erforderliches Anziehdrehmoment der Verschlusschrauben M_V	Schlüsselweite Innensechskant der Verschlusschrauben
ISO 6149	M8 × 1	10 Nm	7 Nm	4 mm
	M10 × 1	30 Nm	15 Nm	5 mm
	M12 × 1.5	50 Nm	25 Nm	6 mm
	M14 × 1.5	80 Nm	45 Nm	6 mm
	M16 × 1.5	100 Nm	55 Nm	8 mm
	M18 × 1.5	140 Nm	70 Nm	8 mm
	M20 × 1.5	170 Nm	80 Nm	10 mm
	M22 × 1.5	210 Nm	100 Nm	10 mm
	M27 × 2	330 Nm	170 Nm	12 mm
	M30 × 2	420 Nm	215 Nm	17 mm
	M33 × 2	540 Nm	310 Nm	17 mm
	M42 × 2	720 Nm	330 Nm	22 mm
	M48 × 2	900 Nm	420 Nm	22 mm
ISO 11926	5/16-24 UNF-2B	10 Nm	7 Nm	1/8 in
	3/8-24 UNF-2B	20 Nm	10 Nm	5/32 in
	7/16-20 UNF-2B	40 Nm	18 Nm	3/16 in
	9/16-18 UNF-2B	80 Nm	35 Nm	1/4 in
	3/4-16 UNF-2B	160 Nm	70 Nm	5/16 in
	7/8-14 UNF-2B	240 Nm	110 Nm	3/8 in
	1 1/16-12 UN-2B	360 Nm	170 Nm	9/16 in
	1 5/16-12 UN-2B	540 Nm	270 Nm	5/8 in
	1 5/8-12 UN-2B	960 Nm	320 Nm	3/4 in
	1 7/8-12 UN-2B	1200 Nm	390 Nm	3/4 in

- Vorgehensweise** Um die Axialkolbeneinheit an die Hydraulikanlage anzuschließen:
- 1.** Entfernen Sie die Schutzstopfen bzw. Verschlusschrauben an den Anschlüssen, an denen gemäß Hydraulikschaltplan angeschlossen werden muss.
 - 2.** Stellen Sie sicher, dass die Dichtflächen der hydraulischen Anschlüsse und Funktionsflächen nicht beschädigt sind.
 - 3.** Verwenden Sie ausschließlich saubere Hydraulikleitungen bzw. spülen Sie sie vor dem Einbau. (Beachten Sie das Kapitel 7.5 „Spüllauf durchführen“ auf Seite 42, wenn Sie das Hydrauliksystem spülen.)
 - 4.** Schließen Sie die Leitungen laut Einbauzeichnung und Maschinen- oder Anlagenschaltplan an. Prüfen Sie, ob alle Anschlüsse verbunden oder mit Verschlusschrauben verschlossen sind. Befüllen Sie bei Tankeinbau das Gehäuse der Axialkolbeneinheit, bevor die Leitungen angebracht und der Tank mit Druckflüssigkeit befüllt wird.
 - 5.** Ziehen Sie Verschraubungen korrekt an (Anziehdrehmomente beachten!). Kennzeichnen Sie alle korrekt angezogenen Verschraubungen, z. B. mit Permanentmarker.
 - 6.** Prüfen Sie alle Rohre und Schlauchleitungen und jede Kombination von Anschlussstücken, Kupplungen oder Verbindungsstellen mit Schläuchen oder Rohren auf deren arbeitssicheren Zustand.

7.4.9 Axialkolbeneinheit elektrisch anschließen

HINWEIS

Kurzschluss durch eindringende Druckflüssigkeit!

Flüssigkeit kann in das Produkt eindringen und einen Kurzschluss verursachen!

- ▶ Bauen Sie Axialkolbeneinheiten mit elektrischen Bauteilen (z. B. elektrische Verstellungen, Sensoren) nicht in einem Tank unterhalb des Flüssigkeitsniveaus ein (Tankeinbau), sofern diese nicht explizit für den Einsatz unter Druckflüssigkeit freigegeben sind (siehe auch Kapitel 7.3.2 „Tankeinbau“ auf Seite 29).

Der Maschinen-/Anlagenhersteller ist für das Auslegen der elektrischen Steuerung verantwortlich.

Elektrisch gesteuerte Axialkolbeneinheiten müssen gemäß elektrischem Schaltplan der Maschine/Anlage angeschlossen werden.

Bei Axialkolbeneinheiten mit elektrischer Verstellung und/oder angebauten Sensoren beachten Sie die Angaben gemäß Datenblatt 92802 z. B.:

- den zulässigen Spannungsbereich
- die zulässige Stromstärke
- die richtige Anschlussbelegung
- die empfohlenen elektrischen Steuergeräte

Genauere Angaben zum Stecker, zur Schutzart und zum passenden Gegenstecker können Sie ebenfalls dem Datenblatt 92802 entnehmen. Der Gegenstecker ist nicht im Lieferumfang enthalten.

- Vorgehensweise**
- 1.** Schalten Sie den relevanten Maschinen-/Anlagenteil spannungsfrei.
 - 2.** Schließen Sie die Axialkolbeneinheit elektrisch an (12 oder 24 V). Prüfen Sie vor dem Anschließen, ob die Stecker-Schutzabdeckungen entfernt sind und der Stecker inklusive aller Dichtungen intakt ist.

**Anziehdrehmoment für
Hirschmann-Stecker**

Bei Axialkolbeneinheiten mit Hirschmann-Stecker nach DIN EN 175 301-803-A/ISO 4400 gelten für die Befestigung der Leitungsdosen folgende Anziehdrehmomente:

- Befestigungsschraube M3 (**1**): 0.5 Nm
- Überwurfmutter M16 × 1.5 (**2**): 1.5–2.5 Nm



Abb. 13: Hirschmann-Stecker

7.5 Spüllauf durchführen

Um Fremdpartikel aus der Anlage zu entfernen, empfiehlt Bosch Rexroth vor der erstmaligen Inbetriebnahme einen Spüllauf für das Hydrauliksystem. Zur Vermeidung innerer Verschmutzung darf die Axialkolbeneinheit nicht in den Spüllauf einbezogen werden.

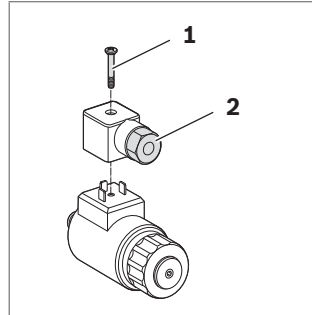

Der Spüllauf muss mit einem zusätzlichen Spülaggregat durchgeführt werden. Befolgen Sie die Angaben des Spülaggregat-Herstellers zum genauen Vorgehen beim Durchführen des Spüllaufs.

8 Inbetriebnahme

WARNUNG

Gefahr durch Arbeiten im Gefahrenbereich einer Maschine/Anlage!

Lebensgefahr, Verletzungsgefahr oder schwere Körperverletzung!

- ▶ Achten Sie auf potenzielle Gefahrenquellen und beseitigen Sie diese, bevor Sie die Axialkolbeneinheit in Betrieb nehmen.
- ▶ Es dürfen sich keine Personen im Gefahrenbereich der Maschine/Anlage aufhalten.
- ▶ Die Notaus-Taste für die Maschine/Anlage muss in Reichweite des Bedieners sein.
- ▶ Folgen Sie bei der Inbetriebnahme unbedingt den Angaben des Maschinen-/Anlagenherstellers.

VORSICHT

Inbetriebnahme eines fehlerhaft installierten Produkts!

Verletzungsgefahr und Sachschaden!

- ▶ Stellen Sie sicher, dass alle elektrischen und hydraulischen Anschlüsse angeschlossen oder verschlossen sind.
- ▶ Nehmen Sie nur ein vollständig installiertes, fehlerfreies Produkt mit Originalzubehör von Bosch Rexroth in Betrieb.

8.1 Erstmalige Inbetriebnahme



Beachten Sie bei allen Arbeiten zur Inbetriebnahme der Axialkolbeneinheit die Sicherheitshinweise und bestimmungsgemäße Verwendung im Kapitel 2 „Sicherheitshinweise“ auf Seite 8.

- ▶ Schließen Sie die Manometer für Betriebsdruck, Gehäusedruck und Saugdruck an die vorgesehenen Messstellen an der Axialkolbeneinheit oder im Hydrauliksystem an, um bei erstmaligem Betrieb die technischen Daten zu überprüfen.
- ▶ Überwachen Sie während des Inbetriebnahmeprozesses die Temperatur der Druckflüssigkeit im Tank, um sicherzustellen, dass sie sich innerhalb der zulässigen Viskositätsgrenzen befindet.

8.1.1 Axialkolbeneinheit befüllen

Um eine Beschädigung der Axialkolbeneinheit zu vermeiden und einwandfreie Funktion zu erhalten, ist eine fachgerechte Befüllung und Entlüftung erforderlich.



Die Reinheitsklassen der Hydraulikflüssigkeiten im Anlieferungszustand entsprechen in der Regel nicht den Anforderungen unserer Komponenten. Hydraulikflüssigkeiten sind bei Befüllung mit einem geeigneten Filtersystem zu filtrieren, um die Feststoffverschmutzung und Wasser im System zu minimieren.

Verwenden Sie nur eine Druckflüssigkeit, die nachfolgenden Anforderungen entspricht:

Angaben zu Mindestanforderungen an Druckflüssigkeiten finden Sie in den Bosch Rexroth-Datenblättern 90220, 90221 bzw. 90222. Die Titel der Datenblätter können Sie der Tabelle 1 „Erforderliche und ergänzende Dokumentationen“ auf Seite 5 entnehmen.



Bosch Rexroth bewertet Druckflüssigkeiten über das Fluid Rating gemäß Datenblatt 90235. Im Fluid Rating positiv bewertete Druckflüssigkeiten finden Sie im Datenblatt 90245 „Bosch Rexroth Fluid Rating List für Rexroth-Hydraulikkomponenten (Pumpen und Motoren)“. Die Auswahl der Druckflüssigkeit soll so erfolgen, dass im Betriebstemperaturbereich die Betriebsviskosität im optimalen Bereich liegt (v_{opt} siehe Auswahldiagramm im Datenblatt 92802).

Zur Gewährleistung der Funktionssicherheit der Axialkolbeneinheit ist für die Druckflüssigkeit mindestens die Reinheitsklasse 20/18/15 nach ISO 4406 erforderlich. Bei Viskositäten der Druckflüssigkeit kleiner $10 \text{ mm}^2/\text{s}$ (z. B. durch hohe Temperaturen im Kurzzeitbetrieb) am Leckageanschluss ist mindestens die Reinheitsklasse 19/17/14 nach ISO 4406 erforderlich. Angaben zu zulässigen und optimalen Viskositäten sowie zulässigen Temperaturen finden Sie im Datenblatt 92802.

Vorgehensweise Um die Axialkolbeneinheit zu befüllen:

1. Stellen Sie eine Auffangwanne unter die Axialkolbeneinheit, um eventuell austretende Druckflüssigkeit aufzufangen.

HINWEIS! Verunreinigte Druckflüssigkeit!

Die Reinheitsklassen der Druckflüssigkeiten im Anlieferungszustand entsprechen in der Regel nicht den Anforderungen unserer Komponenten.

- ▶ Filtern Sie die Druckflüssigkeiten bei Befüllung mit einem geeigneten Filtersystem, um die Feststoffverschmutzung und Wasser in der Hydraulikanlage zu minimieren.

2. Befüllen und entlüften Sie die Axialkolbeneinheit über die entsprechenden Anschlüsse, siehe Kapitel 7.3 „Einbaulage“ auf Seite 28. Auch die Hydraulikleitungen der Anlage müssen befüllt werden.

HINWEIS! Sachschaden durch Mangelschmierung!

Produkt kann beschädigt oder zerstört werden!

- ▶ Stellen Sie bei Verwendung eines Absperrventils in der Saugleitung sicher, dass der Antrieb der Axialkolbeneinheit nur bei geöffneten Absperrventilen gestartet werden kann.
- ▶ Dimensionieren Sie ein Absperrventil in der Saugleitung so, dass bei offenem Absperrventil kein unzulässiger Druckabfall im Saugbereich auftritt.

3. Betreiben Sie bei Verwendung eines Absperrventils in der Saugleitung die Axialkolbeneinheit nur bei geöffneten Absperrventilen.

4. Testen Sie die Drehrichtung des Antriebsmotors. Drehen Sie dazu den Antriebsmotor kurz mit niedrigster Drehzahl (antippen). Vergewissern Sie sich, dass die Drehrichtung der Axialkolbeneinheit mit der Angabe auf dem Typschild übereinstimmt, siehe Kapitel 5.3 „Identifikation des Produkts“, Abb. 4: Typschild A15VSO auf Seite 21.

5. Betreiben Sie die Axialkolbenpumpe bei niedriger Drehzahl (Anlasserdrehzahl bei Verbrennungsmotoren bzw. Tipp-Betrieb bei Elektromotoren) bis die Hydraulikanlage komplett befüllt und entlüftet ist. Zur Kontrolle führen Sie die Druckflüssigkeit am Leckageanschluss ab und warten bis diese blasenfrei austritt.

8.1.2 Versorgung mit Druckflüssigkeit testen

Die Axialkolbeneinheit muss stets ausreichend mit Druckflüssigkeit versorgt werden. Es ist daher unerlässlich, am Anfang der Inbetriebnahme die Versorgung mit Druckflüssigkeit sicherzustellen.

Wenn Sie die Versorgung mit Druckflüssigkeit testen, prüfen Sie ständig die Geräusentwicklung und das Druckflüssigkeitsniveau im Tank. Wenn die Axialkolbeneinheit lauter wird (Kavitation) oder die Leckage mit Blasen abgegeben wird, deutet dies darauf hin, dass die Axialkolbeneinheit nicht ausreichend mit Druckflüssigkeit versorgt wird.

Hinweise zur Fehlersuche finden Sie in Kapitel 14 „Fehlersuche und Fehlerbehebung“ auf Seite 53.

Um die Versorgung mit Druckflüssigkeit zu testen:

1. Lassen Sie den Antriebsmotor mit niedrigster Drehzahl laufen. Die Axialkolbeneinheit muss ohne Last laufen. Achten Sie auf Undichtigkeit und Geräusche.
2. Überprüfen Sie hierbei die Leckageleitung der Axialkolbeneinheit. Die Leckage sollte blasenfrei austreten.
3. Erhöhen Sie die Last und überprüfen Sie, ob der Betriebsdruck erwartungsgemäß steigt.
4. Führen Sie eine Dichtigkeitsprüfung durch, um sicherzustellen, dass die Hydraulikanlage dicht ist und dem maximalen Druck standhält.
5. Überprüfen Sie bei Nenndrehzahl und maximalem Schwenkwinkel den Saugdruck am Anschluss **S** der Axialkolbenpumpe. Den zulässigen Wert entnehmen Sie dem Datenblatt 92802.
6. Überprüfen Sie bei maximalem Betriebsdruck den Gehäusedruck am Anschluss **T₁**, **T₂** oder **T₃**. Den zulässigen Wert entnehmen Sie dem Datenblatt 92802.

8.1.3 Funktionstest durchführen

! **WARNUNG**

Unsachgemäß angeschlossene Axialkolbeneinheit!

Ein Vertauschen der Anschlüsse führt zu Fehlfunktionen (z. B. Heben statt Senken) und damit zu entsprechenden Gefährdungen von Personen und Einrichtungen!

- ▶ Prüfen Sie vor dem Funktionstest, ob die vorgeschriebene Verrohrung gemäß Hydraulikschaltplan durchgeführt wurde.

Nachdem Sie die Versorgung mit Druckflüssigkeit getestet haben, müssen Sie einen Funktionstest für die Maschine/Anlage durchführen. Der Funktionstest ist gemäß den Angaben des Maschinen-/Anlagenherstellers durchzuführen.

Die Axialkolbeneinheit wird vor der Lieferung entsprechend den technischen Daten auf Funktionsfähigkeit überprüft. Bei der Inbetriebnahme muss sichergestellt werden, dass die Axialkolbeneinheit bestimmungsgemäß in die Maschine/Anlage eingebaut wurde.

- ▶ Prüfen Sie insbesondere nach Start des Antriebsmotors die spezifizierten Drücke, z. B. Betriebsdruck und Gehäusedruck.
- ▶ Führen Sie eine Dichtheitsprüfung ohne und mit Last vor dem Normalbetrieb durch.
- ▶ Demontieren Sie falls notwendig die Manometer und verschließen Sie die Anschlüsse mit den dafür vorgesehenen Verschlusschrauben.

8.2 Einlaufphase

HINWEIS

Sachschaden durch zu niedrige Viskosität!

Durch erhöhte Temperatur der Druckflüssigkeit kann die Viskosität zu niedrige Werte erreichen und das Produkt beschädigen!

- ▶ Überwachen Sie die Betriebstemperatur während der Einlaufphase, z. B. durch Messung der Leckagetemperatur.
- ▶ Reduzieren Sie die Belastung (Druck, Drehzahl) der Axialkolbeneinheit, wenn sich unzulässige Betriebstemperaturen und/oder Viskositäten einstellen.
- ▶ Zu hohe Betriebstemperaturen weisen auf Fehler hin, die analysiert und beseitigt werden müssen.

Die Lager und gleitenden Flächen unterliegen einem Einlaufvorgang. Die erhöhte Reibung am Anfang der Einlaufphase führt zu erhöhter Wärmeentwicklung, die sich mit zunehmenden Betriebsstunden reduziert. Bis zum Abschluss der Einlaufphase von ca. 10 Betriebsstunden erhöht sich auch der mechanisch-hydraulische Wirkungsgrad.

Um sicherzustellen, dass Verunreinigungen im Hydrauliksystem die Axialkolbeneinheit nicht beschädigen, empfiehlt Bosch Rexroth nach der Einlaufphase folgende Vorgehensweise:

- ▶ Lassen Sie nach der Einlaufphase eine Druckflüssigkeitsprobe analytisch auf die erforderliche Reinheitsklasse prüfen.
- ▶ Wechseln Sie die Druckflüssigkeit, wenn die erforderliche Reinheitsklasse nicht erreicht wird. Wenn nach der Einlaufphase keine labortechnische Prüfung erfolgt, empfiehlt Bosch Rexroth einen Wechsel der Druckflüssigkeit.

8.3 Wiederinbetriebnahme nach Stillstand

Abhängig von den Einbau- und Umgebungsbedingungen können sich in der Hydraulikanlage Veränderungen ergeben, die eine Wiederinbetriebnahme erforderlich machen.

Folgende Kriterien können unter anderem eine Wiederinbetriebnahme erforderlich machen:

- Luft und/oder Wasser in der Hydraulikanlage
 - gealterte Druckflüssigkeit
 - sonstige Verschmutzungen
-
- ▶ Gehen Sie bei einer Wiederinbetriebnahme vor, wie in Kapitel 8.1 „Erstmalige Inbetriebnahme“ auf Seite 43 beschrieben.

9 Betrieb

Das Produkt ist eine Komponente, bei der während des Betriebs keine Einstellungen oder Veränderungen notwendig sind. Daher enthält das Kapitel in dieser Anleitung keine Informationen zu Einstellmöglichkeiten. Verwenden Sie das Produkt ausschließlich im Leistungsbereich, der in den technischen Daten angegeben ist. Für die richtige Projektierung der Hydraulikanlage und dessen Steuerung ist der Maschinen-/Anlagenhersteller verantwortlich.

10 Instandhaltung und Instandsetzung

HINWEIS

Nicht fristgerechte Inspektions- und Wartungsarbeiten!

Sachschaden!

- ▶ Führen Sie die vorgeschriebenen Inspektions- und Wartungsarbeiten in den Intervallen durch, die in dieser Anleitung beschrieben sind.

10.1 Reinigung und Pflege

HINWEIS

Beschädigung der Dichtungen und Elektrik durch mechanische Einwirkungen!

Der Wasserstrahl eines Hochdruckreinigers kann die Dichtungen und die Elektrik der Axialkolbeneinheit beschädigen!

- ▶ Richten Sie Hochdruckreiniger nicht auf empfindliche Bauteile z. B. Wellendichtring, elektrische Anschlüsse und Bauteile.

Zur Reinigung und Pflege der Axialkolbeneinheit beachten Sie Folgendes:

- ▶ Überprüfen Sie, ob alle Dichtungen und Verschlüsse der Steckverbindungen fest sitzen, damit bei der Reinigung keine Feuchtigkeit in die Axialkolbeneinheit eindringen kann.
- ▶ Reinigen Sie die Axialkolbeneinheit ausschließlich mit Wasser und ggf. mit mildem Reinigungsmittel. Verwenden Sie niemals Lösungsmittel oder aggressive Reinigungsmittel.
- ▶ Entfernen Sie äußerlichen groben Schmutz und halten Sie empfindliche und wichtige Bauelemente wie Magnete, Ventile, Anzeigen und Sensoren sauber.

10.2 Inspektion

Damit die Axialkolbeneinheit lange und zuverlässig läuft, empfiehlt Bosch Rexroth die Hydraulikanlage und die Axialkolbeneinheit regelmäßig zu prüfen und folgende Betriebsbedingungen zu dokumentieren und zu archivieren:

Tabelle 11: Inspektionsplan

Durchzuführende Arbeiten		Intervall
Hydraulikanlage	Pegel der Druckflüssigkeit im Tank prüfen.	täglich
	Betriebstemperatur bei vergleichbarem Lastzustand am Leckageanschluss und im Tank prüfen.	wöchentlich
	Druckflüssigkeitsanalyse durchführen: Viskosität, Alterung und Verunreinigung	jährlich oder alle 2000 Betriebsstunden (je nachdem was früher eintritt)
	Filter überprüfen. Abhängig vom Reinheitsgrad der Druckflüssigkeit kann das Wechselintervall variieren. Wir empfehlen die Verwendung einer Verschmutzungsanzeige.	jährlich oder alle 1000 Betriebsstunden (je nachdem was früher eintritt)
Axialkolbeneinheit	Axialkolbeneinheit auf Leckage prüfen. Frühzeitige Erkennung von Druckflüssigkeitsverlust kann helfen, Fehler an der Maschine/Anlage zu identifizieren und zu beseitigen. Bosch Rexroth empfiehlt Ihnen deshalb, die Axialkolbeneinheit bzw. Anlage stets sauber zu halten.	täglich
	Axialkolbeneinheit auf ungewöhnliche Geräuschentwicklung prüfen.	täglich
	Befestigungselemente auf festen Sitz prüfen. Sämtliche Befestigungselemente sind bei abgeschaltetem, drucklosem und abgekühltem Hydrauliksystem zu überprüfen.	monatlich

10.3 Wartung

Die Axialkolbeneinheit ist wartungsarm, wenn sie bestimmungsgemäß verwendet wird.

Die Lebensdauer der Axialkolbeneinheit hängt maßgeblich von der Qualität der Druckflüssigkeit ab. Wir empfehlen daher, die Druckflüssigkeit mindestens einmal pro Jahr oder alle 2000 Betriebsstunden (je nachdem was früher eintritt) zu wechseln bzw. vom Druckflüssigkeitshersteller oder einem Labor auf weitere Verwendbarkeit analysieren zu lassen.

Die Lebensdauer der Axialkolbeneinheit wird bei Einhaltung der zulässigen Betriebsparameter durch die Lebensdauer der eingebauten Lager begrenzt. Die Lebensdauer kann auf Basis des Lastzyklus von Ihrem lokalen Ansprechpartner erfragt werden, die Adresse finden Sie unter

<https://addresses.boschrexroth.com>

Ausgehend von diesen Angaben ist vom Anlagenhersteller ein Wartungsintervall für den Austausch der Lager festzulegen und in den Wartungsplan der Hydraulikanlage aufzunehmen.

10.4 Instandsetzung

Bosch Rexroth bietet Ihnen ein umfassendes Serviceangebot für die Instandsetzung von Rexroth-Axialkolbeneinheiten an.

Die Instandsetzung der Axialkolbeneinheit und deren Anbauteile dürfen nur durch Bosch Rexroth zertifizierte Service-Center durchgeführt werden.

- Verwenden Sie zur Instandsetzung der Rexroth-Axialkolbeneinheiten ausschließlich Original-Ersatzteile von Rexroth, andernfalls kann die Funktionssicherheit der Axialkolbeneinheit nicht gewährleistet werden und Sie verlieren Ihren Anspruch auf Gewährleistung.

Bei Fragen zur Instandsetzung wenden Sie sich an Ihren zuständigen Bosch Rexroth-Service oder die Service-Abteilung des Herstellerwerks der Axialkolbeneinheit, siehe hierzu Kapitel 10.5 „Ersatzteile“ auf Seite 50.

10.5 Ersatzteile

VORSICHT

Verwendung nicht geeigneter Ersatzteile!

Ersatzteile, die nicht den von Bosch Rexroth festgelegten technischen Anforderungen genügen, können Personen- und Sachschäden verursachen!

- Verwenden Sie zur Instandsetzung der Rexroth-Axialkolbeneinheiten ausschließlich Original-Ersatzteile von Rexroth, andernfalls kann die Funktionssicherheit der Axialkolbeneinheit nicht gewährleistet werden und Sie verlieren Ihren Anspruch auf Gewährleistung.

Die Ersatzteillisten der Axialkolbeneinheiten sind auftragspezifisch. Geben Sie bei der Bestellung von Ersatzteilen die Material- und Seriennummer der Axialkolbeneinheit sowie die Materialnummern der Ersatzteile an.

Bei Fragen zu Ersatzteilen wenden Sie sich an Ihren zuständigen Bosch Rexroth-Service oder die Service-Abteilung des Herstellerwerks der Axialkolbeneinheit.

Bosch Rexroth AG
An den Kelterwiesen 14
72160 Horb a.N., Germany
Hotline +49 9352 405060

Ersatzteile finden Sie im Internet unter www.boschrexroth.com/spc

Bei allgemeinen Anfragen wenden Sie sich an Ihren lokalen Ansprechpartner, die Adresse finden Sie unter

<https://addresses.boschrexroth.com>

11 Demontage und Austausch

11.1 Notwendiges Werkzeug

Die Demontage kann mit Standardwerkzeug durchgeführt werden. Es sind keine speziellen Werkzeuge notwendig.

11.2 Demontage vorbereiten

1. Nehmen Sie den relevanten Anlagenteil so außer Betrieb, wie es in der Betriebsanleitung der Maschine oder Anlage beschrieben ist.
 - Entlasten Sie die Hydraulikanlage gemäß den Angaben des Maschinen- oder Anlagenherstellers.
 - Stellen Sie sicher, dass die relevanten Maschinen-/Anlagenteile drucklos und spannungsfrei sind.
2. Sichern Sie den relevanten Anlagenteil gegen Wiedereinschalten.

11.3 Demontage durchführen

Um die Axialkolbeneinheit zu demontieren, gehen Sie wie folgt vor:

1. Stellen Sie die Verfügbarkeit von geeignetem Werkzeug sicher und tragen Sie ihre persönliche Schutzausrüstung.
2. Lassen Sie die Axialkolbeneinheit soweit abkühlen, dass sie gefahrlos demontiert werden kann.
3. Sperren Sie bei Untertankeinbau vor dem Ausbau der Axialkolbeneinheit die Verbindung zum Tank ab bzw. entleeren Sie den Tank.
4. Stellen Sie eine Auffangwanne unter die Axialkolbeneinheit, um eventuell austretende Druckflüssigkeit aufzufangen.
5. Lösen Sie die Leitungen und fangen Sie austretende Druckflüssigkeit in der Auffangwanne auf.
6. Bauen Sie die Axialkolbeneinheit aus. Benutzen Sie dazu ein geeignetes Hebezeug.
7. Entleeren Sie die Axialkolbeneinheit vollständig.
8. Verschließen Sie sämtliche Öffnungen.

11.4 Komponenten zur Lagerung oder Weiterverwendung vorbereiten

- ▶ Gehen Sie wie im Kapitel 6.2 „Axialkolbeneinheit lagern“ auf Seite 24 beschrieben vor.

12 Entsorgung

Achtloses Entsorgen der Axialkolbeneinheit, der Druckflüssigkeit und des Verpackungsmaterials kann zur Umweltverschmutzung führen.

Bei der Entsorgung der Axialkolbeneinheit sind folgende Punkte zu beachten:

1. Entleeren Sie die Axialkolbeneinheit vollständig.
2. Entsorgen Sie die Axialkolbeneinheit und das Verpackungsmaterial nach den nationalen Bestimmungen Ihres Landes.
3. Entsorgen Sie die Druckflüssigkeit nach den nationalen Bestimmungen Ihres Landes. Beachten Sie auch das gültige Sicherheitsdatenblatt der Druckflüssigkeit.
4. Demontieren Sie die Axialkolbeneinheit in ihre Einzelteile, um diese dem Recycling zuzuführen.
5. Trennen Sie z. B. nach:
 - Guss
 - Stahl
 - Aluminium
 - Buntmetall
 - Elektroschrott
 - Kunststoff
 - Dichtungen

13 Erweiterung und Umbau

Die Axialkolbeneinheit und deren Anbauteile dürfen Sie nicht umbauen. Dies beinhaltet auch die Veränderung der Einstellschrauben oder der Verkabelung. Eine kundenseitige Veränderung der Einstellungen ist nur bei Vorliegen und Beachtung der produktspezifischen Einstellanleitung gestattet.



Die Gewährleistung von Bosch Rexroth gilt nur für die ausgelieferte Konfiguration. Nach einem Umbau oder einer Erweiterung erlischt der Anspruch auf Gewährleistung.



Die Einstellschrauben sind durch Sicherungskappen gegen unbefugtes Verstellen gesichert. Ein Entfernen der Sicherungskappen führt zum Erlöschen der Gewährleistungsansprüche. Wenn Sie eine Veränderung der Einstellung benötigen, wenden Sie sich an Ihren lokalen Ansprechpartner, die Adresse finden Sie unter

<https://addresses.boschrexroth.com>

14 Fehlersuche und Fehlerbehebung

Die Tabelle 12 kann Ihnen bei der Fehlersuche helfen. Die Tabelle erhebt keinen Anspruch auf Vollständigkeit.

In der Praxis können auch Probleme auftreten, die hier nicht berücksichtigt werden konnten.

Die Fehlersuche darf nur durch autorisiertes Personal innerhalb eines vom Maschinenhersteller definierten Schutzbereiches durchgeführt werden.

14.1 So gehen Sie bei der Fehlersuche vor

- ▶ Führen Sie die Fehlersuche möglichst bei reduzierten Betriebsdaten durch (z. B. langsames Aus- und Einschwenken und langsame Druckerhöhung).
- ▶ Gehen Sie auch unter Zeitdruck systematisch und gezielt vor. Wahlloses, unüberlegtes Demontieren und ein Verändern von Einstellwerten kann dazu führen, dass die ursprüngliche Fehlerursache nicht mehr ermittelt werden kann.
- ▶ Verschaffen Sie sich einen Überblick über die Funktion des Produktes im Zusammenhang mit der Gesamtanlage.
- ▶ Versuchen Sie zu klären, ob das Produkt vor Auftreten des Fehlers die geforderte Funktion in der Gesamtanlage erbracht hat.
- ▶ Versuchen Sie, Veränderungen der Gesamtanlage, in welche das Produkt eingebaut ist, zu erfassen:
 - Wurden die Einsatzbedingungen oder der Einsatzbereich des Produkts verändert?
 - Wurden vor kurzem Wartungsarbeiten vorgenommen? Gibt es ein Inspektions- oder Wartungsbuch?
 - Wurden Veränderungen (z. B. Umrüstungen) oder Reparaturen an der Gesamtanlage (Maschine/Anlage, Elektrik, Steuerung) oder an dem Produkt ausgeführt? Wenn ja: Welche?
 - Wurde die Druckflüssigkeit verändert?
 - Wurde das Produkt bzw. die Maschine bestimmungsgemäß betrieben?
 - Wie zeigt sich die Störung?
- ▶ Bilden Sie sich eine klare Vorstellung über die Fehlerursache. Befragen Sie ggf. den unmittelbaren Bediener oder Maschinenführer.
- ▶ Dokumentieren Sie die vorgenommenen Arbeiten.
- ▶ Falls Sie den auftretenden Fehler nicht beheben konnten, wenden Sie sich an eine der Kontaktadressen, die Sie unter:

<https://addresses.boschrexroth.com> finden.

14.2 Störungstabelle

Tabelle 12: Störungstabelle Axialkolbeneinheit

Störung	Mögliche Ursache	Abhilfe
Ungewöhnliche Geräusche	Unzureichende Entlüftung des Hydrauliksystems	Axialkolbeneinheit, Saugleitung der Hydropumpe und Tank befüllen Axialkolbeneinheit und Hydrauliksystem vollständig entlüften Korrekte Einbaulage prüfen
	Unzureichende Saugverhältnisse, z. B. unzureichende Dimensionierung der Saugleitung, zu hohe Viskosität der Druckflüssigkeit, zu große Saughöhe, zu geringer Saugdruck, Fremdkörper in der Saugleitung, unzulässige Filter in der Saugleitung	Maschinen-/Anlagenhersteller: Anlage überprüfen, z. B. Zulaufverhältnisse optimieren, geeignete Druckflüssigkeit verwenden Saugleitung mit Druckflüssigkeit füllen Fremdkörper in der Saugleitung entfernen
	Antriebsdrehzahl zu hoch	Maschinen-/Anlagenhersteller: Antriebsdrehzahl reduzieren
	Falsche Drehrichtung	Maschinen-/Anlagenhersteller: Korrekte Drehrichtung überprüfen, siehe Kapitel 7.4.1 „Vorbereitung“ auf Seite 30
	Unsachgemäße Befestigung der Axialkolbeneinheit	Befestigung der Axialkolbeneinheit entsprechend den Vorgaben des Maschinen-/Anlagenherstellers überprüfen – Anziehdrehmomente beachten
	Unsachgemäße Befestigung der Anbauteile, Hydraulikleitungen oder falscher Einbau der Kupplung	Anbauteile entsprechend den Angaben des Kupplungs- bzw. Armaturenherstellers befestigen
	Resonanzen aufgrund einer defekten oder ungeeigneten elastischen Kupplung	Spezifikation der elastischen Kupplung prüfen bzw. defekte oder verschlissene Kupplung tauschen
	Ventile und Regler schwingen	Abstimmung des Reglers der Axialkolbeneinheit und der Druckabsicherung im Hydrauliksystem optimieren
	Mechanischer Schaden der Axialkolbeneinheit (z. B. Lagerschaden)	Axialkolbeneinheit tauschen Bosch Rexroth-Service kontaktieren
	Erhöhte, ungewöhnliche Vibration	Lagerverschleiß Bosch Rexroth-Service kontaktieren

Tabelle 12: Störungstabelle Axialkolbeneinheit

Störung	Mögliche Ursache	Abhilfe
Kein oder zu wenig Volumenstrom	Unzureichende Entlüftung des Hydrauliksystems	Axialkolbeneinheit, Saugleitung der Hydropumpe und Tank befüllen
		Axialkolbeneinheit und Hydrauliksystem vollständig entlüften
	Fehlerhafter mechanischer Antrieb (z. B. defekte Kupplung)	Maschinen-/Anlagenhersteller kontaktieren
	Antriebsdrehzahl zu niedrig	Maschinen-/Anlagenhersteller kontaktieren
	Unzureichende Saugverhältnisse, z. B. unzureichende Dimensionierung der Saugleitung, zu hohe Viskosität der Druckflüssigkeit, zu große Saughöhe, zu geringer Saugdruck, Fremdkörper in der Saugleitung, unzulässige Filter in der Saugleitung	Maschinen-/Anlagenhersteller: Anlage überprüfen, z. B. Zulaufverhältnisse optimieren, geeignete Druckflüssigkeit verwenden
		Saugleitung mit Druckflüssigkeit füllen
		Fremdkörper in der Saugleitung entfernen
	Druckflüssigkeit nicht im optimalen Viskositätsbereich	Maschinen-/Anlagenhersteller: Temperaturbereich überprüfen und geeignete Druckflüssigkeit verwenden
	Zu geringer Steuerdruck bzw. Stelldruck	Steuerdruck bzw. Stelldruck überprüfen
		Bosch Rexroth-Service kontaktieren
Funktionsstörung der Verstelleinrichtung oder des Reglers der Axialkolbeneinheit	Bosch Rexroth-Service kontaktieren	
Ansteuerung der Verstelleinrichtung defekt	Ansteuerung überprüfen (Maschinen-/Anlagenhersteller bzw. Bosch Rexroth-Service kontaktieren)	
Verschleiß bzw. mechanischer Schaden der Axialkolbeneinheit	Axialkolbeneinheit tauschen	
	Bosch Rexroth-Service kontaktieren	

Tabelle 12: Störungstabelle Axialkolbeneinheit

Störung	Mögliche Ursache	Abhilfe
Kein oder zu wenig Druck	Unzureichende Entlüftung des Hydrauliksystems	Axialkolbeneinheit, Saugleitung der Hydropumpe und Tank befüllen Axialkolbeneinheit und Hydrauliksystem vollständig entlüften Korrekte Einbaulage prüfen
	Fehlerhafter mechanischer Antrieb (z. B. defekte Kupplung)	Maschinen-/Anlagenhersteller kontaktieren
	Antriebsleistung zu niedrig	Maschinen-/Anlagenhersteller kontaktieren
	Unzureichende Saugverhältnisse, z. B. unzureichende Dimensionierung der Saugleitung, zu hohe Viskosität der Druckflüssigkeit, zu große Saughöhe, zu geringer Saugdruck, Fremdkörper in der Saugleitung, unzulässige Filter in der Saugleitung	Maschinen-/Anlagenhersteller: Anlage überprüfen, z. B. Zulaufverhältnisse optimieren, geeignete Druckflüssigkeit verwenden Saugleitung mit Druckflüssigkeit füllen Fremdkörper in der Saugleitung entfernen
	Druckflüssigkeit nicht im optimalen Viskositätsbereich	Maschinen-/Anlagenhersteller: Temperaturbereich überprüfen und geeignete Druckflüssigkeit verwenden
	Zu geringer Steuerdruck bzw. Stelldruck	Steuerdruck bzw. Stelldruck überprüfen Bosch Rexroth-Service kontaktieren
	Funktionsstörung der Verstellrichtung oder des Reglers der Axialkolbeneinheit	Bosch Rexroth-Service kontaktieren
	Ansteuerung der Verstellrichtung defekt	Ansteuerung überprüfen (Maschinen-/Anlagenhersteller bzw. Bosch Rexroth-Service kontaktieren)
	Verschleiß bzw. mechanischer Schaden der Axialkolbeneinheit	Axialkolbeneinheit tauschen Bosch Rexroth-Service kontaktieren
	Abtriebseinheit defekt (z. B. Hydromotor oder -zylinder)	Maschinen-/Anlagenhersteller kontaktieren
Druck-/Volumenstromschwankungen bzw. Instabilitäten	Unzureichende Entlüftung des Hydrauliksystems	Axialkolbeneinheit, Saugleitung der Hydropumpe und Tank befüllen Axialkolbeneinheit und Hydrauliksystem vollständig entlüften Korrekte Einbaulage prüfen
	Unzureichende Saugverhältnisse, z. B. unzureichende Dimensionierung der Saugleitung, zu hohe Viskosität der Druckflüssigkeit, zu große Saughöhe, zu geringer Saugdruck, Fremdkörper in der Saugleitung, unzulässige Filter in der Saugleitung	Maschinen-/Anlagenhersteller: Anlage überprüfen, z. B. Zulaufverhältnisse optimieren, geeignete Druckflüssigkeit verwenden Saugleitung mit Druckflüssigkeit füllen Fremdkörper in der Saugleitung entfernen
	Ventile und Regler schwingen	Abstimmung des Reglers der Axialkolbeneinheit und der Druckabsicherung im Hydrauliksystem optimieren
	Ansteuersignal nicht stabil	Maschinen-/Anlagenhersteller bzw. Bosch Rexroth-Service kontaktieren
	Funktionsstörung der Verstellrichtungen oder des Reglers	Bosch Rexroth-Service kontaktieren

Tabelle 12: Störungstabelle Axialkolbeneinheit

Störung	Mögliche Ursache	Abhilfe
Zu hohe Temperatur der Druckflüssigkeit und des Gehäuses	Zu hohe Eingangstemperatur an der Axialkolbeneinheit	Maschinen-/Anlagenhersteller: Anlage überprüfen, z. B. Fehlfunktion des Kühlers, zu wenig Druckflüssigkeit im Tank
	Falsche Einstellung bzw. Funktionsstörung der Druckbegrenzungs- und Druckregelventile (z. B. Hochdruckbegrenzungsventil, Druckregler)	Abstimmung der Druckbegrenzungs- und Druckregelventile der Axialkolbeneinheit und der Druckabsicherung im Hydrauliksystem optimieren Bosch Rexroth-Service kontaktieren
	Verschleiß der Axialkolbeneinheit	Maschinen-/Anlagenhersteller kontaktieren Axialkolbeneinheit tauschen, Bosch Rexroth-Service kontaktieren

15 Technische Daten

Die zulässigen technischen Daten der Axialkolbeneinheit finden Sie im Datenblatt 92802.



Das Datenblatt finden Sie im Download-Center:

www.boschrexroth.com/ics/ref/media/92802



Weitere Informationen finden Sie im Rexroth-Store:

www.boschrexroth.com/p-A15VSO-1x

Die auftragsbezogenen technischen Daten Ihrer Axialkolbeneinheit finden Sie in der Auftragsbestätigung.

16 Stichwortverzeichnis

A		G	
Abkürzungen	7	Gewährleistung.....	17, 52
Abmessungen	22, 31	Gewicht	22
Anschließen		Gleitschuh	19
elektrisch	41		
hydraulisch.....	35	H	
Anschlussübersicht.....	37	Hebeband	23
Anziehdrehmomente	39	Hebezeug.....	22
Aufbau	19	Hinweise	
Auspacken	26	allgemein	31
Austausch	51	Hochdruckseite.....	19
B		I	
Befüllen	43	Identifikation	21
Bestimmungsgemäße Verwendung ..	8	Impeller	19
Betrieb	47	Inbetriebnahme	43
Bezeichnungen	7	erstmalige	43
		Inspektion	48
D		Instandhaltung	48
Demontage	51	Instandsetzung	49
durchführen.....	51		
vorbereiten	51	K	
Drehrichtung.....	31	Kolben	19
		Korrosionsschutz	24
E		Korrosionsschutzfolie	24
Einbau		Kreislauf	
an Getriebe	33	offener	19
mit Gelenkwelle	33		
mit Kupplung.....	32	L	
Einbaubedingungen	26	Ladepumpe.....	19
Einbaulage		Lagern	24
Tankeinbau.....	29	Lagerung.....	22
Übertankeinbau.....	30	Lagerzeit.....	24
Untertankeinbau.....	28	Leistungsbeschreibung	19
Einlaufphase	46	Lieferumfang.....	18
Entsorgung	52		
Erforderliche Dokumentationen	5	M	
Ersatzteile	50	Montage	26
		abschließen.....	33
F		allgemeine Hinweise	31
Fehlerbehebung.....	53	an einem Getriebe.....	33
Fehlersuche	53	mit Kupplung.....	32
Funktionsbeschreibung		Vorbereitung.....	30
Vertsellung	20	Montieren	30
Funktionstest.....	45		

P		W	
	Pflege 48		Wartung..... 49
	Produktbeschreibung..... 19		Werkzeug..... 51
	Pumpenfunktion 20		Wiederinbetriebnahme nach Stillstand 46
Q		Z	
	Qualifikation 9		Zylinder 19
R			
	Reinigung 48		
	Ringschraube..... 23		
	Rückzugplatte 19		
S			
	Sachschäden 15		
	Saugseite..... 19		
	Schwenkwiege..... 19		
	Sicherheitshinweise..... 8		
	Allgemeine 10		
	Produktspezifische 11		
	Signalwort..... 6		
	Spüllauf..... 42		
	Störungstabelle 54		
	Symbole 6		
T			
	Tankeinbau 29		
	Technische Daten..... 57		
	Transport..... 22		
	mit Hebeband 23		
	mit Ringschraube 23		
	von Hand..... 22		
	Transportieren 22		
	Transportschutz..... 34		
	Triebwelle..... 19		
	Typschild 21		
U			
	Übertankeinbau 30		
	Umbau..... 52		
	Untertankeinbau 28		
V			
	Verstellung..... 20		
	Verteilerplatte..... 19		

Bosch Rexroth AG

An den Kelterwiesen 14
72160 Horb a.N.
Germany
Tel. +49 7451 92-0
sales.industry.horb@boschrexroth.de
www.boschrexroth.com

Ihre lokalen Ansprechpartner finden Sie unter:

<https://addresses.boschrexroth.com>